

# ***Shark***

## **Anti Hair Wrap & DuoClean бежична правосмукалка**

IZ201EU серија  
Z251EU серија

**Упатство за употреба**



# БЛАГОДАРАМ

за купување на Shark Anti Hair Wrap & DuoClean бежична  
правосмукалка



**СОВЕТ:** Можете да ги најдете моделот и сериските броеви на етикетата со QR код, која е се наоѓа на дното на чашата за прашина.

## РЕГИСТРИРАЈТЕ ГО ВАШЕТО КУПУВАЊЕ

 Скенирајте QR код со помош на мобилен уред

## ЗАПИШИ ЈА ОВАА ИНФОРМАЦИЈА

Број на моделот:

Датум на купување (Зачувај потврда):

Продавница за купување:

## ТЕХНИЧКИ СПЕЦИФИКАЦИИ

Напон: 25.2V

## МОЛИМЕ ПРОЧИТАЈТЕ ВНИМАТЕЛНО И ЗАЧУВАЈТЕ ЗА ПОНАТАМОШНИ РЕФЕРЕНЦИ.

Овој упатство е дизајниран да ви помогне да добиете целосно разбирање на вашиот нов Shark DuoClean акумулаторски вакуум.

Ако имате било какви прашања, молиме јавете се на линијата за обслужвање на клиенти на 0800 862 0453.



Оваа ознака укажува на тоа дека овој производ не треба да се фрла со други отпадоци од домаќинството низ ЕУ. За да се спречи можна штета врз животната средина или здравјето на луѓето од неконтролирано исфрлање на отпадот, да се рециклира одговорно за да се промовира одржлива повторна употреба на материјалните извори. За да го вратите користениот уред, молиме користите системи за враќање и собирање или контактирајте трговец каде што е купен овој производ. Тие можат да го земат овој производ за рециклирање безбедно во животната средина.

# ВАЖНИ БЕЗБЕДНОСНИ ИНСТРУКЦИИ

САМО ЗА ДОМАШНА УПОТРЕБА • МОЛИМЕ ПРОЧИТАЈТЕ ГИ СИТЕ ИНСТРУКЦИИ ПРЕД УПОТРЕБА НА ОВОЈ ВАКУУМ.

За да се намали ризикот од шок и ненамерно работење, исклучете го напојувањето и ја извадете батеријата пред сервисирање.

## ПРЕДУПРЕДУВАЊЕ

НАМАЛУВАЊЕ НА РИЗИКОТ ОД ПОЖАР, СТРУЕН УДАР, ПОВРЕДИ, ИЛИ ОШТЕТУВАЊЕ НА ИМОТ:

- Овој вакуум се состои од моторизирана млазница, стапче и рачен вакуум. Овие компоненти содржат електрични врски, електрични жици и подвижни делови кои потенцијално претставуваат ризик за корисникот.
- Пред секоја употреба, внимателно ги прегледајте сите делови за било каква штета. Ако некој дел е оштетен, прекинете со употреба.
- Користете само идентични резервни делови.
- Овој вакуум не содржи употребливи делови.
- Користете само како што е опишано во овој прирачник. **НЕ** го користете вакуумот за други цели освен оние опишани во овој прирачник.
- Со исклучок на филтрите и чашата за прашина, **НЕ** изложувајте делови од вакуумот на вода или други течности.
- Чувајте го уредот и кабелот надвор од дофат на деца. **НЕ** дозволувајте да се користи од деца. **НЕ** дозволувајте да се користи како играчка. Строг надзор е потребен кога се користи во близина на деца.
- Секогаш го исклучувајте вакуумот пред да поврзете или исклучите црева за пренос на струја, моторизирани млазници, полначи, батерии или друга електрична енергија или механички делови.
- **НЕ** се ракувајте со приклучок или вакуум со влажни раце.
- **НЕ** користете без чаша за прашина, филтри и четка.
- Користете само филтри и додатоци од брендот Shark®. Ако не го сторите тоа, гаранцијата ќе се поништи.
- **НЕ** ставајте никакви предмети во отворите за млазници или додатоци. **НЕ** користете со блокиран отвор; чувајте без прашина, влакна и сè што може да го намали протокот на воздух.
- **НЕ** користете ако млазницата или додатокот е ограничен. Ако воздушните патеки или моторизираната подна млазница се блокираат, исклучете го вакуумот. Отстранете ги сите пречки пред да го вклучите уредот повторно.
- Држете млазница и сите вакуумски отвори подалеку од косата, лицето, прстите, непокриените нозе или широката облека.
- **НЕ** се користи ако вакуумот не работи како што треба, или е исфрлен, оштетени, оставени надвор или фрлени во вода.
- Внимавајте при чистење на скалите.
- **НЕ** оставајте вакуум без надзор додека е вклучен.
- Кога е вклучен, задржете вакуумот да се движи по површината на тепихот

За да се избегне оштетување на влакната на тепихот.

- **НЕ** ставајте вакуум на нестабилни површини како столица или маса.
- **НЕ** користете за земање:
  - Течности
  - Големи објекти
  - Тврди или остри предмети (стакло, шајки, завртки или монети)
  - Големи количини на прашина (вклучувајќи гипсокартон, пепел од камин или жар). **НЕ** се користи како додаток за електрични алати за собирање на прашина.
  - Пушење или палење предмети (топол јаглен, догорчиња од цигари или кибритчиња)
  - Запаљиви или запаливи материјали (течност за запалки, бензин или керозин)
  - Токсични материјали (хлорен белил, амонијак или чистач за одвод)
- **НЕ** се користи во следниве области:
  - Слабо осветлени области
  - Влажни или влажни површини
  - Надворешни површини
  - Простори кои се затворени и можат да содржат експлозивни или токсични гасови или пареа (течност за запалки, бензин, керозин, боја, разредувачи за боја, супстанции за заштита од молци или запалива прашина)
- Исклучете го вакуумот пред приклучување или исклучување на полначот.
- Исклучете вакуум пред било какво прилагодување, чистење, одржување или решавање на проблеми.
- За време на чистење или рутинско одржување, **НЕ** сечејте ништо друго освен коса, влакна или јаже обвиткани околу четката.
- Дозволете сите филтри целосно да се исушат на воздух пред да се заменат во вакуум за да се спречи течноста да се влече во електричните делови.
- **НЕ** го менувајте и не се обидувајте сами да го поправите вакуумот или батеријата, освен ако не е наведено во овој прирачник. **НЕ** користете батерија или вакуум ако е модифициран или оштетен.
 

Оштетените или модифицираните батерии може да покажат непредвидливо однесување што резултира со пожар, експлозија или ризик од повреда.
- Исклучете ги сите контроли пред да го исклучите.
- Секогаш го исклучувајте овој уред пред да поврзете или исклучите моторизирана млазница или рачен алат.

## БАТЕРИЈА

- Батеријата е извор на енергија за вакуумот. Внимателно прочитајте и ги следете сите инструкции за полнење.
- За да се спречи ненамерно стартување, уверете се дека вакуумот е исклучен пред да го подигнете или носите вакуумот. **НЕ** го носете уредот со прст на прекинувачот за напојување.
- Користете само Dong Kun полначи DK33-288080H-B или Yinli YLS0483A-U2880802. Употребата на погрешен полнач може да резултира со полнење и/или небезбедни услови. Користете само Shark батерија XSBT700EU.
- Чувајте ја батеријата подалеку од сите метални предмети како кламери за хартија, монети, клучеви, шајки или завртки. Скратувањето на терминалите на батеријата го зголемува ризикот од пожар или изгореници.
- Во лоши услови, течноста може да се исфрли од батеријата. Избегнувајте контакт со оваа течност, бидејќи може да предизвика иритација или изгореници. Ако дојде до контакт, исплакнете со вода. Ако течноста дојде до очите, побарајте медицинска помош.
- Батеријата не треба да се чува на температури под 37.4 ° F (3 ° C) или над 104 ° F (40 ° C) за да се одржи долгорочен живот на батеријата.
- **НЕ** ја полнете батеријата на температури под 40 ° F (5 ° C) или над 104 ° F (40 ° C).
- Чувајте уредот во затворен простор. **НЕ** го користете и не го чувајте под 37,4 ° F (3 ° C). Уверете се дека уредот е на собна температура пред да почнете.
- **НЕ** ја изложувајте батеријата на оган или температури над 265 ° F (130 ° C) бидејќи може да предизвика експлозија.

## ЗАЧУВАЈТЕ ГИ ОВИЕ ИНСТРУКЦИИ

## ЗАПОЗНАВАЊЕ СО ВАШАТА SHARK БЕЖИЧНА ПРАВОСМУКАЛКА

- А. Вметнете стапчето во подната млазница, притискајќи го додека не кликне безбедно на место.  
Б. Вметнете рачен вакуум во врвот на стапчето, притискајќи го додека не кликне безбедно на место. За правилна работа, уверете се дека сите компоненти се целосно поврзани и кликнати на место.

Рачна  
правосмукалка

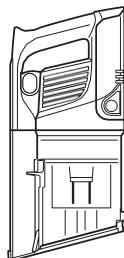

Flexology®  
стапче



Млазница за подот  
против  
завиткување на  
косата

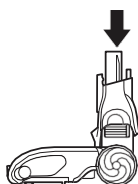

**ПРЕДУПРЕДУВАЊЕ:** Овој правосмукалка не стои сам по себе. За инструкции за складирање, погледнете на страница 11.

## ВАШАТА ЛИТИУМ-ЈОНСКА БАТЕРИЈА

Литиум-јонската батерија не доаѓа целосно наполнета. Пред првата употреба, наполнете целосно. За време на првата употреба, исклучете батеријата додека целосно не се испразни. Ова ќе ја услови батеријата.

### LED ИНДИКАТОРИ ЗА МОЌ НА БАТЕРИЈАТА И ПОЛНЕЊЕ

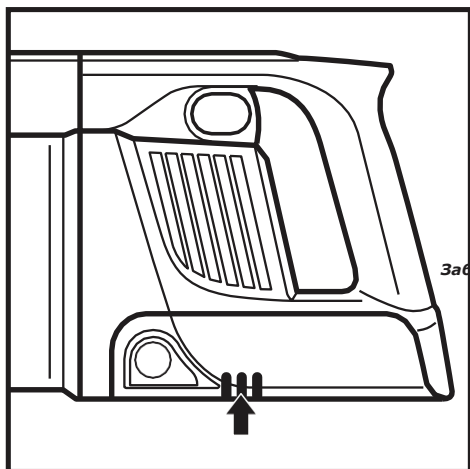

#### Полнење



*Забелешка: Целосното полнење трае околу 3 часа.*

#### Во употреба

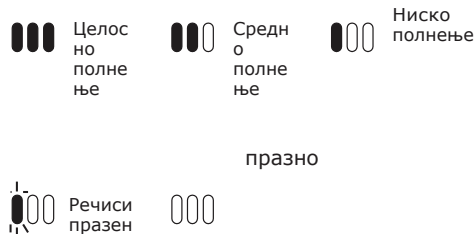

### РЕЦИКЛИРАЊЕ НА ЛИТИУМ-ЈОНСКАТА БАТЕРИЈА

Овој производ користи литиум-јонска батерија за полнење и рециклирање. Кога батеријата повеќе не држи полнење, треба да се извади од вакуум и да се рециклира. **НЕ** ја запалувајте или компостирајте батеријата.

Кога вашата литиум-јонска батерија треба да се замени, отстранете ја или рециклирајте во согласност со локалните прописи. Во некои области, нелегално е да се стават потрошени литиум-јонски батерии во кантата или во цврст отпад. Враќање на потрошените енергетски пакети во овластен центар за рециклирање или кај трговец на мало за рециклирање. Контакттирајте го локалниот центар за рециклирање за информации каде да го оставите потрошениот напој.

**ЗАБЕЛЕШКА:** Целосното полнење трае приближно 3 часа. Пакетот за напојување со литиум они, како и сите литиум-литиум-јонски батерии, природно ќе се намали во капацитетот со екот на времето од 100% капацитет на нова батерија.

## ПОЛНЕЊЕ НА БАТЕРИЈАТА



ЛИТИУМ-ЈОНСКИ ПАКЕТ ЗА ПОЛНАЧ

Приклучете **литиум-јонски полнач** во сидната приклучка.



РАЧНА ПРАВОСМУКАЛКА

Отстранете рачниот вакуум од стапчето со притискање на копчето **за ослободување** на стапчето и повлекување. Приклучете го полначот во портата за полнење на рачниот вакуум.



НАДВОР ОД ПРАВОСМУКАЛКАТА

За да ја извадите батеријата, стиснете **го копчето за ослободување на батеријата** и лизнете наназад. Приклучете го полначот во портата за полнење на батеријата.



ФЛЕКСОЛОШКИ® РЕЖИМ НА СКЛАДИРАЊЕ

За да го ставите вакуумот во режим на складирање, притиснете **резе за отклучување** додека го склопувате рачниот вакуум напред додека стапчето не кликне и не се заклучи. Приклучете го полначот во портата за полнење на рачниот вакуум.

ПОДЕСУВАЊЕ НА МОЌТА

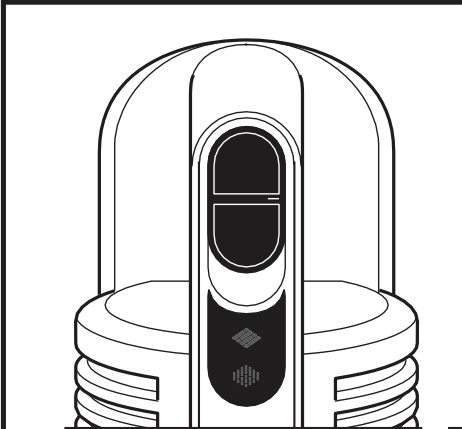

ИСКЛУЧЕНО

Поместете прекинувач на врвот за да го исклучите напојувањето. За да почнете со вакумирањето, лизгајте прекинувач на саканата поставка.

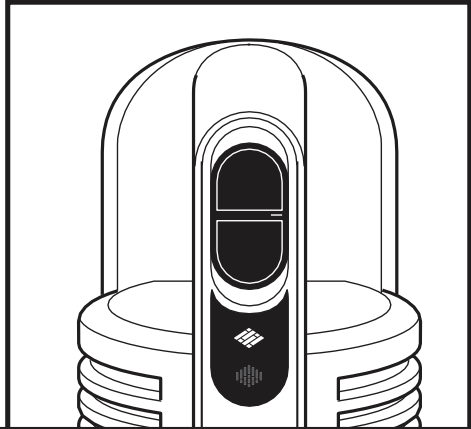

ПОСТАВУВАЊЕ НА ТВРД ПОД

**Теписи за тврд под/мала површина**  
Користете ја оваа поставка за чистење на подови и килими.

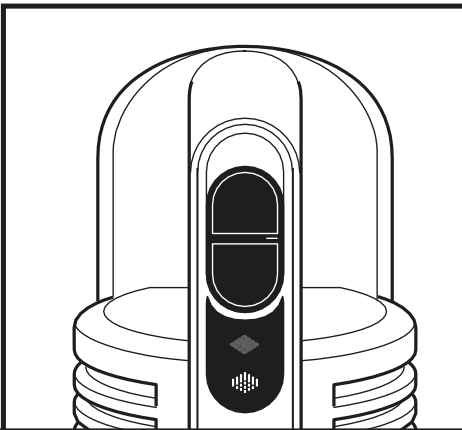

ПОСТАВУВАЊЕ НА ТЕПИХ

Користете ја оваа поставка за да ги соберете остатоците под површината на вашите теписи.

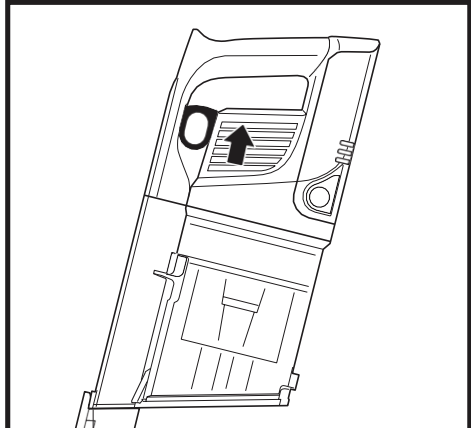

РЕЖИМ НА ЗАЈАКНУВАЊЕ

За дополнителен поттик на моќта, повлечете **го активирачот** на рачниот вакуум. Ослободете го за да се врати на стандардно напојување.

## НАЧИНИ НА ЧИСТЕЊЕ

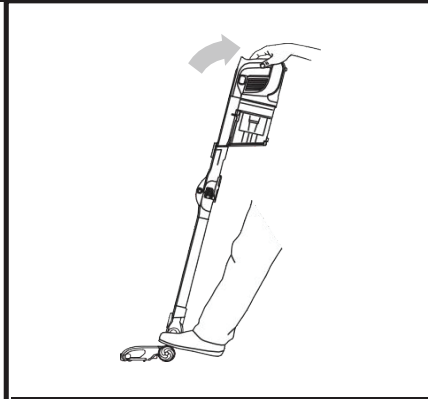

ИСПРАВЕНИ СО FLEXOLOGY® СТАПЧЕТО

За да ги исчистите подовите, ставете нога на млазницата на подот и го наклонете рачниот вакуум назад.

**ЗАБЕЛЕШКА:** Ролна со четка ќе се вклучи само кога рачниот правосмукалка и стапчето се навалени наназад.

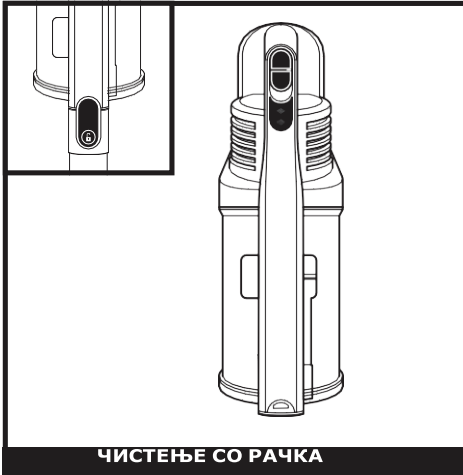

ЧИСТЕЊЕ СО РАЧКА



ЧИСТЕЊЕ СО СТАПЧЕ

Притиснете копче за ослободување на стапчето за да го подигнете рачниот вакуум од стапчето. Одлично за чистење на скали и мебел и други подови со додатоци.

Стојте го вакуумот исправен и го притиснете копчето за ослободување на млазницата каде што дното на стапчето се среќава со млазницата. Подигнете нагоре за да се одделите. Одлично за чистење на лајсни, вентилатори на таванот, прозорски прагови и други тешко пристапни области.

**ЗАБЕЛЕШКА:** Сите додатоци се компатибилни и со стапчето и со рачниот вакуум.

КОРИСТЕЊЕ НА ФЛЕКСОЛОГИЈА® СТАПКА

ФЛЕКСОЛОГИЈА® ДОФАТ

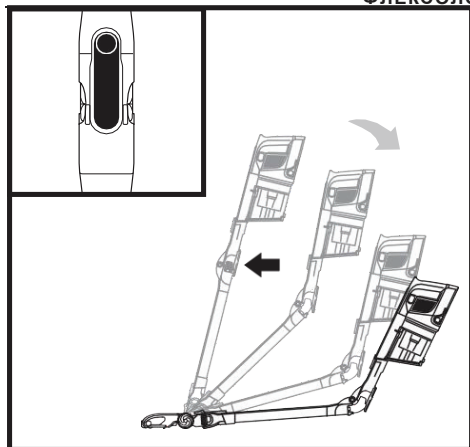

Притиснете флексолошко® стапче за отклучување на задната страна на стапчето, а потоа го прилагодете аголот.

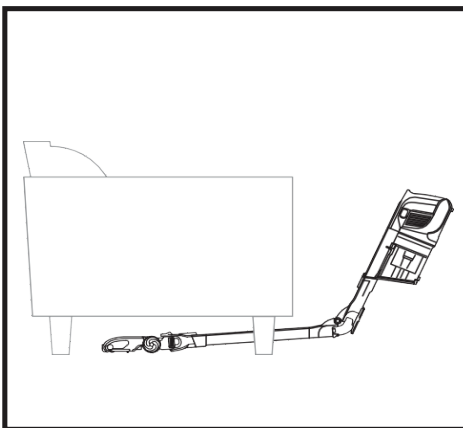

Прилагодете стапчето на помал агол за лесно чистење под мебелот

ФЛЕКСОЛОГИЈА® СКЛАДИРАЊЕ

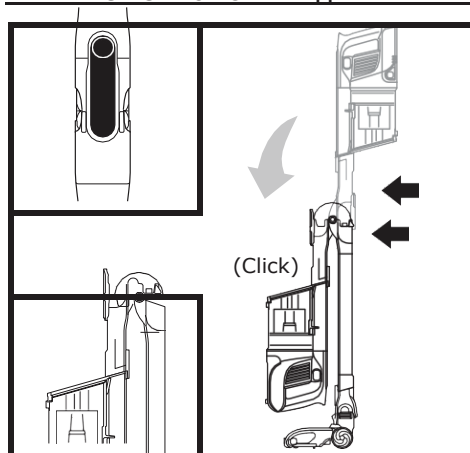

За да го ставите вакуумот во режим на складирање, притиснете резе за отклучување додека рачниот вакуум не кликне и не се заклучи.

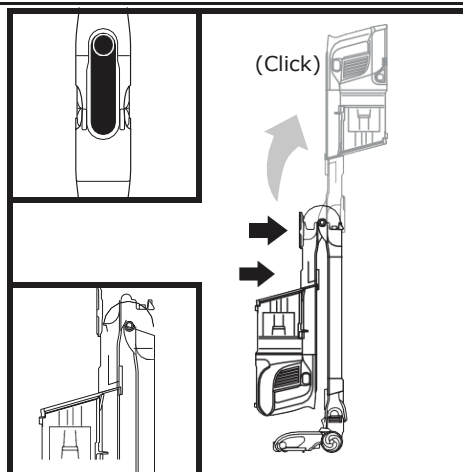

За да го извадите вакуумот од режим на складирање, подигнете го рачниот вакуум додека стапчето не кликне и се заклучи на место.

## ОДРЖУВАЊЕ НА ВАШИОТ ВАКУУМ

### ПРАЗНЕЊЕ НА ЧАШАТА ЗА ПРАШИНА

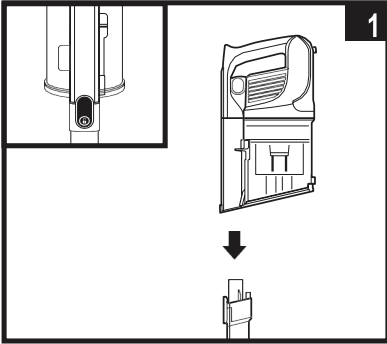

Притиснете копче за ослободување и го исклучете рачниот вакуум од стапчето.

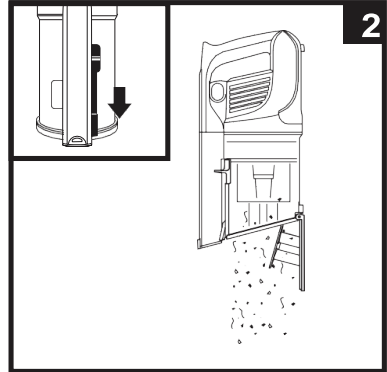

За да ја испразните **чашата за** прашина додека е прикачена на рачниот вакуум, ја позиционирајте чашата за прашина над сад за губре и го поместете **лизгачот за** ослободување на капакот напред.

### ОТСТРАНУВАЊЕ И ЧИСТЕЊЕ НА ЧАШАТА ЗА ПРАШИНА

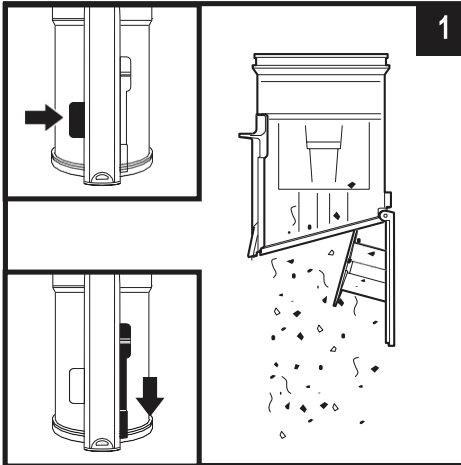

За да ја извадите чашата за прашина од рачниот вакуум, притиснете копче за **ослободување на чашата за** прашина во близина на рачната вакуумска млазница. Наклонете чашата за прашина и ја подигнете за да ја извадите.

За да ја испразните прашина и остатоците, држете чашата за прашина над губре, а потоа го поместете **лизгачот за** ослободување на капакот напред.

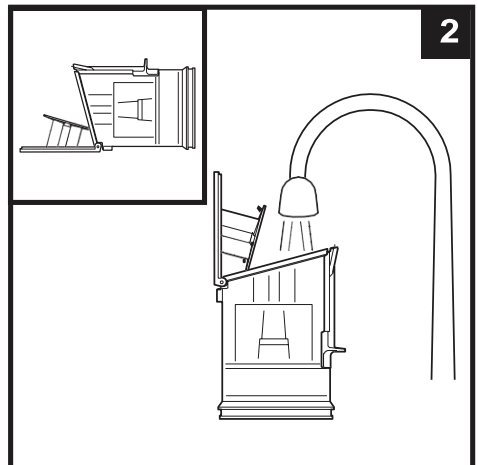

Отстранете остатоци од екранот за прашина со нежно чукање или бришење со сува крпа ако е потребно. За да ја исчистите внатрешноста на чашата за прашина, исплакнете ја со вода. Ставете го на страна да се исуши на воздух најмалку 24 часа пред повторно инсталирање.

## ОДРЖУВАЊЕ НА ВАШИОТ ВАКУУМ

### ЧИСТЕЊЕ НА ФИЛТРИТЕ

За да ги исчистите филтрите, исплакнете ги само со вода. Дозволете сите филтри целосно да се исушат на воздух најмалку 24 часа пред повторно инсталирање за да се спречи течноста да се повлекува во електричните делови. Чистете ги филтрите најмалку еднаш месечно и филтерот најмалку еднаш годишно. Отстранете нечистотија помеѓу миењето кога е потребно. Почесто чистење понекогаш може да биде потребно при прекумерна употреба.

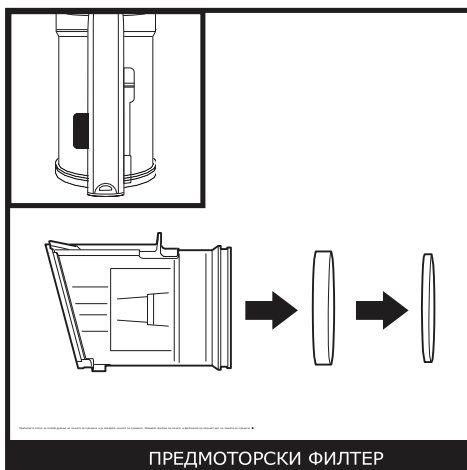

Отстранете чашата за прашина. Извлекете го филтерот од рачниот вакуум.

Комплет за филтер од предмоторна пена и филц

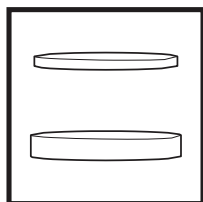

Пост-моторен филтер

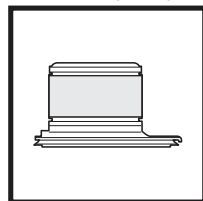

Пост-мотор Филтер

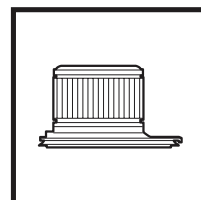

**ВАЖНО: НЕ користете сапун кога ги чистите филтрите. Користете само вода.**

### ПОДНА МЛАЗНИЦА

Ако претрчате тврд или остар предмет или забележите промена на бучавата додека вакуумирате, проверете дали има блокади или предмети фатени во четката.

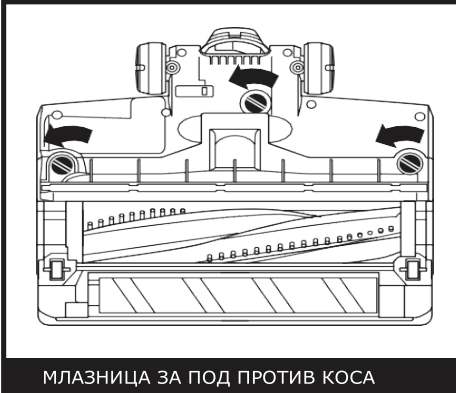

- А. Исклучете го вакуумот.
- Б. Користејќи паричка, ги свртете бравите спротивно од стрелките на часовникот за да се отворат, а потоа го подигнете капакот за да пристапите до четката.
- В. Чисти дишни патишта од блокажи.
- Г. Заменете капакот со лизгање на вложките во слотовите, а потоа силно притискајќи надолу од сите страни пред да ги свртите бравите во насока на стрелките на часовникот за да се затворат. Ке се чуе чуен клик откако бравите се зацврстени.

## ПРОВЕРКА ЗА БЛОКАДИ

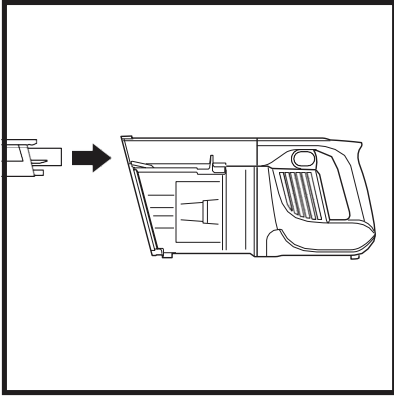

### Проверка за блокади во рачниот вакуум:

- А. Исклучете вакуум.
- Б. Отстранете рачниот вакуум од стапчето.
- В. Проверете ги отворите за влез на чашата за прашина и отстранете остатоци или запушувања.

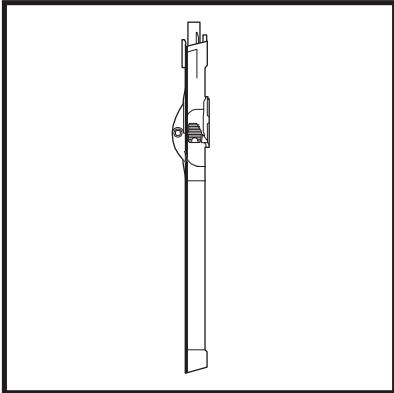

### Проверка за блокади во стапчето:

#### Флексолошко® стапче:

- А. Исклучете вакуум.
- Б. Отстранете рачниот вакуум и подната млазница од стапчето.
- В. Проверете пристапот до запушувањето на флексолошкиот® дел од стапчето со штипување на јазичињата од двете страни на цревето и подигање на цревето за пристап до стапчето.
- Г. Исчистете ги остатоците и блокадите.

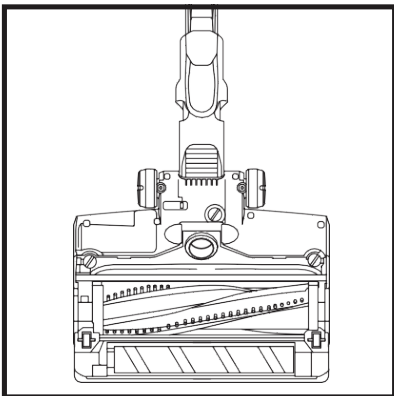

### Проверка за запушувања во подната млазница:

- А. Исклучете вакуум.
- Б. Откачете го стапчето.
- В. Користете работ на монета за да ги отворите трите брави на дното на млазницата (види страница 12).
- Г. Отстранете капакот и го наведнете назад вратот на подната млазница.
- Д. Проверете го отворот и отстранете остатоци или блокади.
- Е. Заменете капакот со цврсто притискање од сите страни и ги вртете бравите во насока на стрелките на часовникот.

**⚠ ПРЕДУПРЕДУВАЊЕ: За да се намали ризикот од шок и ненамерна работа, исклучете го напојувањето и ја извадете литиум-јонската батерија пред сервисирање.**

**Вакуумот не собира остатоци. Нема вшмукување или лесно вшмукување. Светлината на млазницата е црвена. (Погледнете во делот Проверка за блокади за повеќе информации.)**

- Проверете филтри за да видите дали треба да се чистат. Следете ги инструкциите за плакнење и целосно сушење на филтрите пред повторно да ги вметнете во вакуумот.
- Чашата за прашина може да биде полна; празна чаша за прашина.
- Проверете подната млазница за запушувања; отстранети блокади ако е потребно.
- Отстранете ги влакната од килимот или влакната кои можат да бидат обвиткани околу четката.
- Проверете врската помеѓу рачниот вакуум и стапчето за блокади; отстранети блокади ако е потребно. Ако проблемот продолжува, молиме контактирајте го Корисничкиот сервис.
- Проверете пристапот до запушување во стапчето за било какви блокади и ги исчистете остатоците.

**Вакуум ги крева килимите.**

- Уверете се дека не го вклучувате режимот за поттикнување. Внимавајте кога деликатно ги вакуумирате килимите или килимите зашиени рабови.
- Исклучете го уредот за да ја исклучите четката и повторно стартувајте со прекинувачот за напојување / селектор.

**Четката не се врти.**

- Веднаш го исклучете вакуумот. Отстранете ги блокадите пред повторно да го вклучите вакуумот. Уверете се дека рачниот вакуум е навален доволно далеку за да се вклучи четката. Ако четката сè уште не се врти, молиме контактирајте ја службата за клиенти.
- Ако подната млазница има фарови и тие не се осветлени, постои проблем со врската помеѓу рачниот вакуум, стапчето и млазницата. Пробајте да ги исклучите и повторно да ги прикачите парчињата. Ако фаровите сè уште не светнат, молиме контактирајте го Службата за обслужвање на клиенти.

**Вакуумот се исклучува сам.**

Постојат неколку можни причини за вакуумското исклучување самостојно, вклучувајќи блокажи, проблеми со батеријата и прегревање. Ако вакуумот се исклучи сам, извршете ги следниве чекори:

- А. Вклучете вакуум и ги проверите индикаторите за батеријата кои се наоѓаат на рачниот дел од вакуумот. Ако е потребно полнење, приклучете се додека вакуумот е исклучен.
- Б. Празнете чаша за прашина и чистете филтри (види Празнење на чашата за прашина и Чистење на филтрите).
- В. Проверете стапчето, додаточите и влезните отвори и отстранете ги блокадите.
- Г. Оставете уредот и батеријата да се оладат најмалку 45 минути, додека не се вратат на собна температура.
- Д. Рестартирајте со прекинувач за напојување/селектор.

**NOTE:** If vacuum still does not operate properly, contact Customer Service.

**Индикаторите за батеријата на рачниот вакуум трепкаат.**

- Долното ЛЕД светло трепка (Слика А): Батеријата треба да се наполни.
- Горните и долните ЛЕД светла трепкаат (Слика Б): Температурата на батеријата не е оптимална, така што полнењето е привремено паузирано. Оставете батеријата приклучена и полнењето ќе продолжи наскоро.
- Ако горните 2 или долните 2 ЛЕД светла трепкаат (Слика В, Слика Г), повикајте ја службата за клиенти.



Слика А



Слика В



Слика Г



Слика Д

- A. Алатка за пукнатини од 8 инчи
- B. Алатка за пукнатини од 12 инчи
- C. 18" Flexi Crevice Алатка
- D. Флексибилно црево
- E. Алатка Duster Crevice
- F. Четка за бришење прашина
- G. Четка за бришење прашина со повеќе агли
- H. Четка против алергенска прашина
- I. Алатка за тапацир
- J. Широка алатка за тапацир
- K. Мулти-алатка за миленичиња
- L. Моторизирана алатка за домашни миленици
- M. Flexology® стапче под апаратот
- N. Комплет со детали за дом и автомобил
- O. Прецизно прашина
- P. Вграден клип за алатки
- Q. Чанта за додатоци
- R. Литиум-јонска батерија
- S. Полнач за напојување со литиум јонски пакет
- T. Кабел за полнење

A



B



C



D



E



F



G



H



I



M



N



O

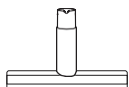
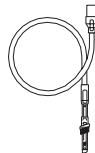

P



Q



R



S



T

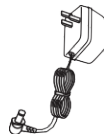

**ЗАБЕЛЕШКА:** Не сите додатоци доаѓаат со сите единици. Ве молиме погледнете го приложениот Водич за брз почеток за конфигурацијата на вашиот уред.

## ПЕТ (5) ГОДИНИ ОГРАНИЧЕНА ГАРАНЦИЈА

Кога купувате производ во Германија како потрошувач, добивате корист од законските права поврзани со квалитетот на производот ("вашите законски права"). Можете да ги спроведете овие законски права против вашиот трговец. Сепак, во Shark ние сме толку сигурни во квалитетот на нашите производи ("Производи") што ви даваме дополнителна гаранција од производителот до пет години (2 години како стандард плус 3 години кога се регистрирате ("Проширена гаранција")). Оваа гаранција се однесува само на производот ако е купен во нова и неискористена состојба. Овие услови се однесуваат само на вашите гаранции - вашите законски права како купувач не се променети. Имајте на ум дека 5-годишната гаранција е достапна во сите земји на ЕУ и во Велика Британија ако престане да биде земја на ЕУ за време на рокот на гаранцијата.

Условите подолгу ги опишуваат предусловите и обемот на нашите гаранции кои се издадени од SharkNinja Germany GmbH, Kurt-Blaum-Platz 8, 63450 Хану (Германија) ("нас", "нашите" или "ние"). Тие не влијаат на вашите законски права или обврски на трговецот и договорот со нив. Истото важи и ако сте го купиле производот директно од Shark. Литиум-јонската батерија не е покриена со 5-годишна гаранција (види гаранција за батеријата на следната страница).

### Гаранции за ајкула™

Апарат за домаќинство како правосмукалка претставува значителна инвестиција. Вашата нова машина треба да работи правилно колку што е можно подолго. Гаранцијата со која доаѓа е важно размислување - и се одразува на тоа колку доверба има производителот во својот производ и квалитетот на производството.

Нашата помошна линија за обслужување на клиенти (0800 000 9063) е отворена од 9:00 до 18:00 часот од понеделник до петок. Бесплатно е да се јавите, и ќе бидете директно контактирани со претставник на Ајкула. Исто така, ќе најдете онлајн поддршка на [www.sharkclean.eu](http://www.sharkclean.eu).

### Како да ја регистрирам мојата проширена гаранција?

Можете да ја регистрирате вашата гаранција онлајн во рок од 28 дена од купувањето. За да заштитите време, ќе ви требаат следните информации за вашата машина:

- Модел бр.
- Сериски број (само ако е достапен)
- Датум на купување на производот (потврда или белешка за испорака) За да се регистрирате онлајн, молиме посетете [www.sharkclean.eu](http://www.sharkclean.eu)

### ВАЖНО

- Гаранцијата го покрива вашиот производ за 2 години (или за 5 години, ако е регистриран) почнувајќи од денот на купувањето.
- Молиме чувајте ја потврдата во секое време. Ако треба да ја искористите вашата гаранција, ќе ни треба потврда за да потврдиме дека информациите кои ни се доставени се точни. Неможноста да се произведе валидна потврда ќе ја поништи вашата гаранција.

### Кои се придобивките од регистрирањето на мојата гаранција?

Кога ќе ја регистрирате својата гаранција, можете да изберете да го добивате нашиот билтен кој содржи совети, совети и натпревари. Слушајте ги последните вести за новата технологија на Shark и лансирањата. Ако ја регистрирате вашата гаранција онлајн, ќе добиете инстант потврда дека ги добиле вашите податоци.

Детали за нашата политика за приватност може да се најдат на [www.sharkclean.eu](http://www.sharkclean.eu)

### Колку долго се гарантирани нашите производи?

Нашата доверба во нашиот дизајн и контрола на квалитетот значи дека вашиот производ е гарантиран за вкупно пет години (2 години плус продолжена гаранција од 3 години).

### Што е покриено со гаранцијата?

Поправка или замена (по дискреција на Shark) на вашиот производ, вклучувајќи ги сите делови и труд во случај на било каков дефект во дизајнот, материјалите и изработката (вклучувајќи ги трошоците за транспорт и испорака). Нашата гаранција е во прилог на вашите законски права како потрошувач.

### Што не е покриено со гаранцијата?

- А. Блокади - За детали за тоа како да ја отблокирате вашата правосмукалка, моля погледнете во прирачникот за работа.
- Б. Нормално абеење како четка, осигурувач, ремен, батерии, црева итн.
- В. Случајно оштетување, грешки предизвикани од небрежна употреба или грижа, злоупотреба, занемарување, несвесно рабетење или ракување со правосмукалката што не е во согласност со прирачникот за работа со ајкула доставен со вашата машина.
- Г. Употреба на правосмукалка за било што друго освен за нормални домашни потреби.
- Д. Употреба на делови кои не се монтирани или инсталирани во согласност со упатствата за употреба.
- Е. Употреба на делови и додатоци кои не се резервни делови за ајкула.
- Ж. Погрешна инсталација (освен ако не е инсталирана од Shark).
- З. Поправки или измени извршени од страна на други страни освен Shark или нејзините агенти, освен ако не можете да покажете дека поправките или измените извршени од страна на други лица не се поврзани со дефектот за кој ја применувате гаранцијата.
- И. Литиум-јонската батерија. Видете ја следната страница за гаранција на батеријата.

### Што се случува кога мојата гаранција истекува?

Shark не дизајнира производи да траат ограничено време. Ние го цениме тоа што може да постои желба за нашите клиенти да сакаат да ги поправаат своите правосмукалки откако ќе помине гаранцијата. Во овој случај, молиме контактирајте ја нашата бесплатна телефонска линија за помош на клиенти и прашајте за нашата гаранциона програма, на 0800 000 9063.

### Каде можам да купам оригинални резервни делови и додатоци за ајкула?

Резервни делови и додатоци за ајкула се развиени од истите инженери кои го развиле вашиот вакуум Shark. Во [www.sharkclean.eu](http://www.sharkclean.eu) ќе најдете целосен спектар на резервни делови за Shark, резервни делови и додатоци за сите Shark машини.

Имајте на ум дека користењето на резервни делови може да ја поништи гаранцијата на производителот. Сепак, вашите законски права не се променети.

## ДВЕ (2) ГОДИНИ ОГРАНИЧЕНА ГАРАНЦИЈА ЗА БАТЕРИЈАТА

Кога купувате производ во Германија како потрошувач, добивате корист од законските права поврзани со квалитетот на производот ("вашите законски права"). Можете да ги спроведете овие законски права против вашиот трговец. Сепак, во Shark ние сме толку сигурни во квалитетот на нашите производи ("Производи") што ви даваме дополнителна гаранција за батерији од производителот до две години. Оваа гаранција се однесува на производот само ако е купен во нова и неискористена состојба. Овие правила и услови се однесуваат само на гаранцијата за батерији на нашиот производител ("Гаранција за батерија") - вашите законски права како купувач не се засегнати. Имајте на ум дека 2-годишната гаранција е достапна во сите земји на ЕУ и во Велика Британија ако престане да биде земја на ЕУ за време на рокот на гаранцијата.

Условите подолу ги опишуваат предусловите и обемот на нашата гаранција за батерији која е издадена од страна на SharkNinja Germany GmbH, Kurt-Blum-Platz 8, 63450 Hanau (Германија) ("нас", "нашите" или "ние"). Тие не влијаат на вашите законски права или обврски на трговецот и договорот со нив.

### Гаранции за ајкула®

Нашата помошна линија за обслужување на клиенти (0800 000 9063) е отворена од 9:00 до 18:00 часот од понеделник до петок. Бесплатно е да се јавите, и ќе бидете директно контактирани со претставник на Ајкула. Исто така, ќе најдете онлајн поддршка на [www.sharkclean.eu](http://www.sharkclean.eu).

### Како да регистрирам продолжена гаранција за ајкула?

Можете да ја регистрирате вашата гаранција онлајн во рок од 28 дена од купувањето. За да заштедите време, ќе ви требаат следните информации за вашиот Prod-uct:

- Модел бр.
- Сериски број (само ако е достапен)
- Датум на купување на производот (потврда или белешка за испорака) За да се регистрирате онлајн, молиме посетете [www.sharkclean.eu](http://www.sharkclean.eu)

### ВАЖНО

- Гаранцијата за батеријата ја покрива вашата батерија за 2 години почнувајќи од денот на купувањето.
- Молиме чувајте ја потврдата во секоје време. Ако треба да ја искористите вашата гаранција, ќе ни треба потврда за да потврдиме дека информациите кои ни се доставени се точни. Неможноста да се произведе валидна потврда ќе ја поништи вашата гаранција.

### Кои се придобивките од регистрирањето на мојата гаранција за батерија?

Кога ќе ја регистрирате вашата гаранција, ние ќе ги имаме вашите податоци при рака ако некогаш треба да стапиме во контакт. Исто така, можете да добиете совети за тоа како да го извлечете најдоброто од вакуумот на ајкулите и да ги слушнете најновите вести за новата технологија на Shark и лансирањата. Ако ја регистрирате вашата гаранција онлајн, ќе добиете инстант потврда дека ги добиле вашите податоци.

Детали за нашата политика за приватност може да се најдат на [www.sharkclean.eu](http://www.sharkclean.eu)

### Колку долго се гарантирани новите литиум-јонски батерији Shark?

Нашата доверба во нашиот дизајн и контрола на квалитетот значи дека батеријата во вашата нова правосмукалка Shark е гарантирана за вкупно 2 години.

### Што е покриено со мојата гаранција за батерија?

- А. Оригиналната литиум-јонска батерија, по дискреција на Shark, ќе биде заменета или поправена до 2 години од датумот на купување (вклучувајќи ги трошоците за транспорт и испорака).
- Б. Во ретки случаи кога е издадена замена на батеријата, гаранцијата за замена на батеријата завршува шест месеци по датумот на прием на замената на батеријата или остатокот од постоечката гаранција, кој е подоцна.

### Што не е покриено со гаранцијата за батеријата?

- А. Нормално абеење на литиум-јонската батерија, во рамките на температурниот опсег утврден во делот за безбедносни инструкции.
- Б. Секоја батерија која е фалсификувана или користена за комерцијални цели.
- В. Штета предизвикана од злоупотреба, злоупотреба, употреба на вакуум надвор од одобрените температурни опсег, или несвесно ракување, или штета поради лошо ракување во транзитот.
- Г. Повреда или штета предизвикана на луѓе или други работи освен самата батерија.
- Д. Погрешна инсталација (освен ако не е инсталирана од Shark).
- Е. Поправки или измени извршени од страна на други страни освен Shark или нејзините агенти, освен ако не можете да покажете дека поправките или измените извршени од страна на други лица не се поврзани со дефектот за кој ја применувате гаранцијата за батеријата.

### Проблеми со батеријата

Ако вашата литиум-јонска батерија не работи правилно додека се користи во нормални услови во домаќинството во рамките на гаранцискиот период, молиме јавете се на нашата бесплатна телефонска линија за помош на клиенти на 0800 000 9063 за помош и поддршка на производот.







Еуро-Про Европа Лимитед 3150 Сенчури Веј Торп Парк  
Лидс LS15 8ZB  
0800 862 0453  
ninjakitchen.eu

Илустрациите може да се разликуваат од вистинскиот производ. Ние постојано се стремиме да ги подобриме нашите производи; затоа спецификациите содржани овде се предмет на промена без известување.

© 2019 SharkNinja Operating LLC. Flexology®, SHARK се регистрирани трговски марки на SharkNinja Operating LLC.  
IZ201EU IZ251EU Серија IB MP 191018 Mv1 ПЕЧАТЕНА ВО КИНА

 @sharkcleaninguk

 @sharkcleanuk

 @sharkcleanuk

# Shark

## Anti Hair Wrap & DuoClean Fshesë me korrent pa kablo

IZ201EUseries  
Z251EU seri

Udhëzime për përdorim

 [sharkclean.eu](https://sharkclean.eu)



# FALEMINDERIT

Bli peshkaqenin kundër mbështjellësit të flokëve dhe vakuumin pa kordon DuoClean



**KËSHILLË:** Ju mund të gjeni modelin dhe numrat serial në etiketën e kodit QR, i cili është Ndodhet në fund të filxhanit të pluhurit.

## REGJISTRONI BLERJEN TUAJ

 Skanoni një kod QR duke përdorur një pajisje mobile

## SHKRUANI KËTË INFORMACION

Numri i modelit:

Data e blerjes (Ruaj konfirmimin):

Dyqan për të blerë:

## SPECIFIKIMET TEKNIKE

Tensioni: 25.2V

## JU LUTEMI LEXONI ME KUJDES DHE KURSENI PËR REFERENCA TË MËTEJSHME.

Ky udhëzues është projektuar për t'ju ndihmuar të fitoni një kuptim të plotë të vakumit tuaj të ri pa kordon Shark DuoClean.

Nëse keni pyetje, ju lutemi telefononi linjën e shërbimit ndaj klientit në 0800 862 0453.



Ky përcaktim tregon se ky produkt nuk duhet të eliminohet me mbeturina të tjera shtëpiake në të gjithë BE-në. Për të parandaluar dëmtimin e mundshëm të mjedisit apo shëndetit të njeriut nga hedhja e pakontrolluar e mbeturinave, ricikloni me përgjegjësi për të nxitur ripërdorimin e qëndrueshëm të burimeve materiale. Nëse jeni duke përdorur pajisjen, ju lutemi përdorni sistemet e kthimit dhe mbledhjes ose kontaktoni shitësin ku është blerë ky produkt. Ata mund ta marrin këtë produkt për riciklim të sigurt në mjedis.

# UDHËZIME TË RËNDËSISHME PËR SIGURINË

PËR PËRDORIM SHTËPIAK VETËM • JU LUTEMI LEXONI TË GJITHA UDHËZIMET PARA SE TË PËRDORNI KËTË VAKUM.

Për të zvogëluar rrezikun e goditjes dhe operimit të paqëllimshëm, fikni furnizimin me energji elektrike dhe shkëputni baterinë para se të shërbeni.

## PARALAJMËRIM

REDUKTIMI I RREZIKUT TË ZJARRIT, GODITJES ELEKTRIKE, DËMTIMIT, OSE DËMTIMI I PRONËS:

- Ky vakum përbëhet nga një busull e motorizuar , një shkop dhe një vakum dore. Këto komponente përmbajnë lidhje elektrike, tela elektrikë dhe pjesë lëvizëse që potencialisht përbëjnë një rrezik për përdoruesin.
- Para çdo përdorimi, kontrolloni me kujdes të gjitha pjesët për çdo dëmtim. Nëse ndonjë pjesë është dëmtuar, ndërpriteni përdorimin.
- Përdorni vetëm pjesë zëvendësuese identike.
- Ky vakum nuk përmban pjesë të përdorshme.
- Përdorni vetëm siç përshkruhet në këtë manual. **MOS** e përdorni vakumin për qëllime të tjera përveç atyre të përshkruara në këtë manual.
- Me përjashtim të filtrave dhe kupave të pluhurit, **MOS** ekspozoni pjesë të vakumit ndaj ujit apo lëngjeve të tjera.
- Mbajeni pajisjen dhe kablloën jashtë mundësive të fëmijëve. Mos lejoni që pajisja të përdoret nga fëmijët. **Mos** lejoni që të përdoret si lodër. Kërkoet mbikëqyrje e ngushtë kur përdoret pranë fëmijëve.
- Gjithmonë fikni vakumin para se të lidhni ose të shkëputni tubat e energjisë, busullat e motorizuara, karikuesit, bateritë ose energji të tjera elektrike ose pjesë mekanike.
- **MOS** e trajtoni një prizë ose vakum me duar të lagura.
- **MOS** përdorni pa një filxhan pluhuri, filtra dhe furçë.
- Përdorni vetëm filtra dhe aksesorë nga marka Shark®. Nëse nuk e bëni këtë, garancia do të anulohet.
- **MOS** vendosni asnjë objekt në hapjet ose aksesorët e busullës. **MOS** e përdorni me një hapje të bllokuar; mbani të lirë pluhurin, lirin dhe çdo gjë që mund të zvogëlojë rrjedhjen e ajrit.
- **MOS** e përdorni nëse busulla ose aksesori është i kufizuar. Nëse rrugët ajrore ose busulla e motorizuar e dyshemesë bllokohen, fikni vakumin. Hiqni të gjitha pengesat para se ta ndizni përsëri njësinë.
- Mbajeni busullën dhe të gjitha hapjet me vakum larg flokëve, fytyrës, gishtave, këmbëve të zbuluara ose veshjeve të lirshme.
- **Mos** e përdorni nëse vakumi nuk funksionon siç duhet, ose është ejection, dëmtuar, lënë jashtë, ose hedhur në ujë.
- Bëni kujdes kur pastroni shkallët.
- **MOS** e lini vakumin pa mbikëqyrje ndërsa ndizet.
- Kur ndizet, mbajeni vakumin të lëvizë nëpër sipërfaqen e tapetit

### PËRDORIMI I PËRGJITHSHËM

- Kjo pajisje mund të përdoret nga persona me aftësi fizike, shqisore ose mendore të reduktuara ose me mungesë të përvojës dhe njohurive nëse u është dhënë mbikëqyrje ose udhëzim lidhur me përdorimin e pajisjes në mënyrë të sigurt dhe për të kuptuar rreziqet e përfshira. Pastrimi dhe mirëmbajtja nuk duhet të bëhet nga fëmijët.

Për të shmangur dëmtimin e fibrave të tapetit.

- **MOS** e vendosni vakumin në sipërfaqe të paqëndrueshme, si karriget ose tavolinat.
- **MOS PËRDORNI:**
  - Lëngjet
  - Objekte të mëdha
  - Objekte të forta ose të mprehta (xham, vida, vida ose monedha)
  - Sasi të mëdha pluhuri (duke përfshirë murin e thatë, hirin e fireplace, ose embers). **Nuk** përdoret si aksesori për mjetet e energjisë për të mbledhur pluhur.
  - Pirja e duhanit ose djegia e objekteve (thëngjij të nxehtë, prapanica cigareshe ose shkrepëse)
  - Materiale të ndezshme ose të ndezshme (fluide më të lehta, benzinë ose vajguri)
  - Materiale toksike (zbardhues klori, Amoniak ose pastrues këllues)
- **Nuk** përdoret në fushat e mëposhtme:
  - Zona të ndriçuara dobët
  - Sipërfaqe të lagura ose të lagura
  - Sipërfaqet e jashtme
  - Hapësirat e mbyllura që mund të përmbajnë gaze ose avuj shpërthyes ose toksikë (fluide më të lehta, benzinë, vajguri, bojë, hollues bojërash, substanca që sprapsen nga mola ose pluhur i djegshëm)
- Fike vakumin para se ta fusësh ose ta zhbllkosh karikuesin.
- Fike vakumin para çdo rregullimi, pastrimi, mirëmbajtjeje ose zgjidhjeje.
- Gjatë pastrimit ose mirëmbajtjes rutinë, **MOS** prit asgjë tjetër përveç flokëve, flokëve ose litarit të mbështjellë rreth furçës .
- Lejoni që të gjithë filtrat të thahen plotësisht para se t'i zëvendësoni në vakum për të parandaluar që lëngu të zvarritet në pjesët elektrike.
- **MOS** modifikoni ose përpikoni të riparoni vetë vakumin ose baterinë, përveç nëse specifikohet në këtë manual. **MOS** përdorni një bateri ose vakum nëse është modifikuar ose dëmtuar.
  - Bateritë e dëmtuara ose të modifikuara mund të shfaqin sjellje të paparashikueshme që rezultojnë në zjarr, shpërthim ose rrezik dëmtimi.
- Fikni të gjitha kontrollet para se ta fikni.
- Gjithmonë fikni këtë pajisje para se të lidhni ose të shkëputni një busull të motorizuar ose një mjet dore.

## BATERIA

- Bateria është burimi i energjisë për vakumin. Lexoni me kujdes dhe ndiqni të gjitha udhëzimet për ngarkimin.
- Për të parandaluar fillimin e paqëllimshëm, sigurohuni që vakumi të fiket para se të ngrejë ose të mbajë vakumin. **MOS** e mbani pajisjen me gishtin tuaj në çelësin e energjisë.
- Përdorni vetëm karikues Dong Kun DK33-288080H-B ose Yinli YLS0483A-U2880802. Përdorimi i karikuesit të gabuar mund të rezultojë në Kushte të pasigurta dhe/ose të pasigurta. Përdorni vetëm një bateri Shark XSBT700EU.
- Mbani baterinë larg nga të gjitha objektet metalike të tilla si klipe letre, monedha, çelësat, pins, ose vida. Shkurtimi i terminaleve të baterisë rrit rrezikun e zjarrit ose djegie.
- Në kushte të këqija, lëngu mund të nxirret nga bateria. Evitoni kontaktin me këtë lëng, pasi mund të shkaktojë irrimtim ose djegie. Nëse ndodh kontakti, shpëljajeni me ujë. Nëse lëngu bie në kontakt me sytë, kërkoni kujdes mjekësor.
- Bateria nuk duhet të ruhet në temperatura nën 37,4 °F (3 °C) ose mbi 104 °F (40 °C) për të ruajtur jetëgjatësinë afatgjatë të baterisë.
- **MOS** e ngarkoni baterinë në temperatura nën 40°F (5°C) ose mbi 104°F (40°C).
- Ruajeni pajisjen brenda. **MOS** e përdorni ose ruajeni nën 37,4°F (3°C). Sigurohuni që pajisja të jetë në temperaturë dhome para se të filloni.
- **Mos** e ekspozoni baterinë në zjarr ose temperatura mbi 265 °F (130 °C) sepse mund të shkaktojë një shpërthim.

## RUAJI KËTO UDHËZIME

## TË NJOHËSH ASPIRATORIN PA KORDON TË PESHKAQENIT

- A. Futni shkopin në busullën e dyshemesë, duke e shtypur derisa të klikohet në mënyrë të sigurt në vend.
- B. Futni një vakum dore në majën e shkopit, duke e shtypur poshtë derisa të klikohet në vend të sigurt. Për funksionimin e duhur, sigurohuni që të gjithë përbërësit të jenë plotësisht të lidhur dhe të klikuar në vend.

Pastrues me  
korrent dore

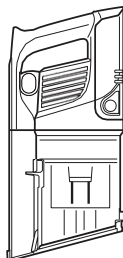

Shkopi i  
flexologjisë®



Busulla e dyshemesë  
kundër kurling flokësh

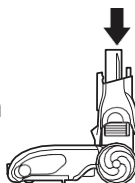

**KUJDES:** Ky aspirator nuk qëndron i vetëm. Për udhëzimet e magazinimit, shih faqen 11.

## BATERIA JUAJ LITIUM-JON

Bateria litium-jon nuk vjen plotësisht e ngarkuar. Para përdorimit të parë, ngarkoni plotësisht. Gjatë përdorimit të parë, shkëputeni baterinë derisa të shkarkohet plotësisht. Kjo do të kushtëzojë baterinë.

### FUQIA E BATERISË LED DHE TREGUESIT E NGARKIMIT

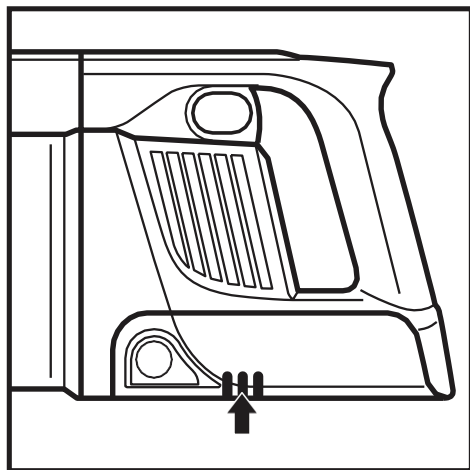

#### Ngarkimi



Ngarkesa e ulët



Ngarkesa mesatare



Pothuajse plot



Ngarkesa e plotë

*Shënim: Një ngarkesë e plotë zgjat rreth 3 orë.*

#### Në përdorim



Ngarkesa e plotë



Ngarkesa mesatare



Ngarkesa e ulët

Bosh



Pothuajse bosh



### RIKILIMI I BATERIVE LITIUM-JON

Ky produkt përdor një bateri litium-jon për ngarkimin dhe riciklimin. Kur bateria nuk mban më një ngarkesë, ajo duhet të hiqet nga vakumi dhe të riciklohet. **MOS** e ndizni ose mos e kompostoni baterinë.

Kur bateria juaj litium-jon duhet të zëvendësohet, ta asgjësojë ose ta riciklojë atë në përputhje me rregullat lokale Në disa zona, është e paligjshme të vendosni bateritë e shpenzuara litium-jon në koshin e plehrave ose në mbetjet e ngurta Kthimi i paketave të shpenzuara të energjisë në një qendër të autorizuar riciklimi ose shitësi për riciklim Kontaktoni qendrën tuaj lokale të riciklimit për informacion se ku të hiqni dorë nga energjia juaj e shpenzuar.

**HËNIM:** Një ngarkesë e plotë zgjat afërsisht 3 orë. Paketa e energjisë litium-jon, si të gjitha bateritë litium-jon, do të ulët natyrshëm në kapacitet me kalimin e kohës nga kapaciteti 100% i një baterie të re.

## NGARKIMI I BATERISË

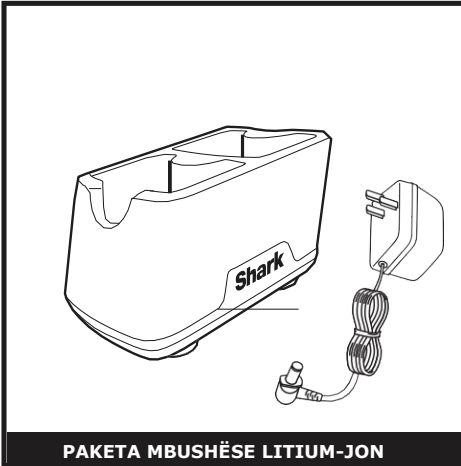

PAKETA MBUSHËSE LITIUM-JON

Lidhni një **karikues litium-jon** në prizën e murit.

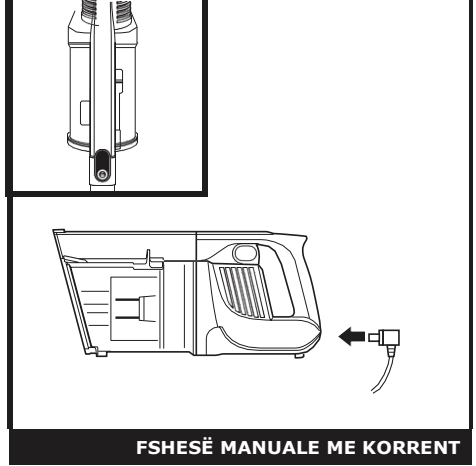

FSHESË MANUALE ME KORRENT

Hiqe vakumin e dorës nga shkopi magjik Duke shtypur butonin e **lëshimit të shkopit magjik** dhe duke tërhequr prapa. Lidhni karikuesin në portin e ngarkimit të vakumit të dorës.

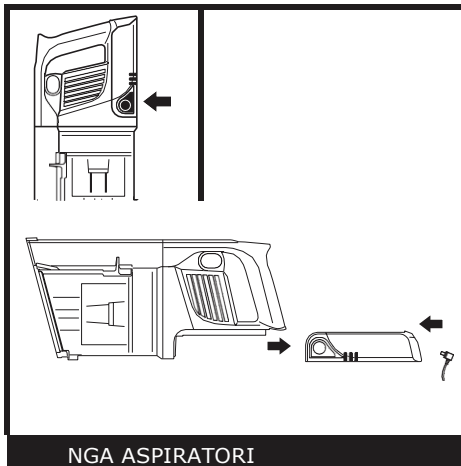

NGA ASPIRATORI

Për të hequr baterinë, shtypni **butonin e lëshimit të baterisë** dhe rrëshqitni mbrapsht. Lidhni karikuesin në portin e ngarkimit të baterisë.

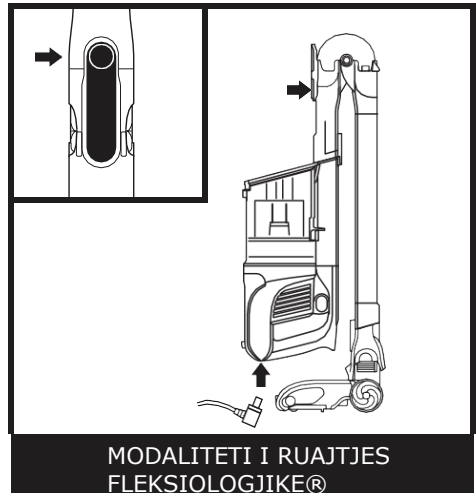

MODALITETI I RUAJTJES FLEKSIOLGJIKE®

Për ta vënë vakumin në modalitetin e ruajtjes, shtypni **lakraën e lëshimit** ndërsa palosni manualin. Vakum përpara derisa shkopi magjik të klikojë dhe mbyllet. Lidhni karikuesin në portin e ngarkimit të vakumit të dorës.

## AKORDIMI I FUQISË

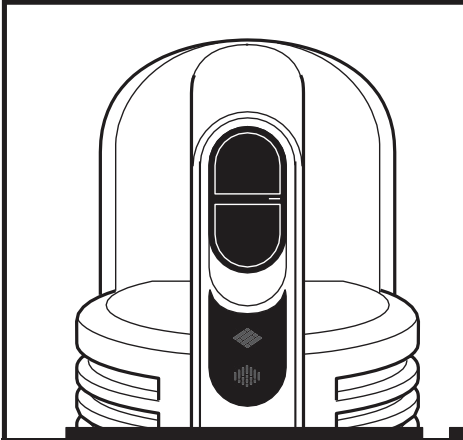

**OFF**

Lëviz një çelës në krye për të fikur fuqinë. Për të filluar vakumin, rrëshqit një çelës në vendosjen e dëshiruar.

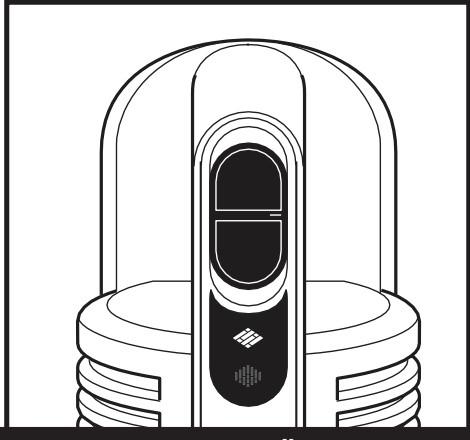

**DUKE SHTRUAR NJË DYSHEMË TË**

**Kati i vështirë/Qilimat e zonës së vogël**  
Përdoreni këtë ambient për të pastruar dyshemetë dhe qilimat.

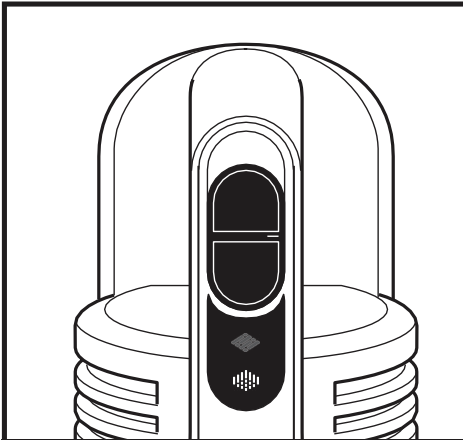

**VENDOSJA E TAPETIT**

Përdoreni këtë ambient për të mbledhur mbeturina nën sipërfaqen e qilimave tuaj.

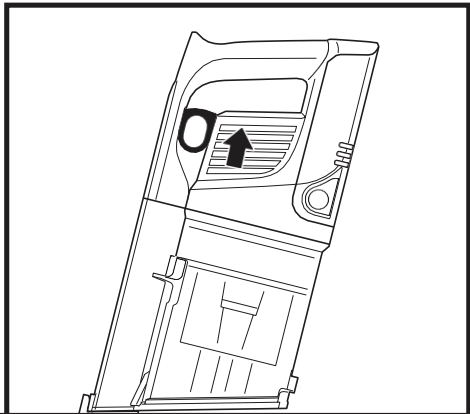

**MODALITETI I PËRFORCIMIT**

Për një nxitje shtesë të fuqisë, tërhiqni këmbëzën në vakumin e dorës. Lëshojeni atë për t'u kthyer në fuqi standarde.

## METODAT E PASTRIMIT



E DREJTUAR ME NJË SHKOP

Për të pastruar dyshemetë, vendoseni këmbën në busull në dysheme dhe anoni vakumin e mbajtur mbrapsht.

**SHËNIM:** Rrotulla e furçës do të angazhohet vetëm kur aspiratori i dorës dhe shkopi i dorës të anohen mbrapsht.

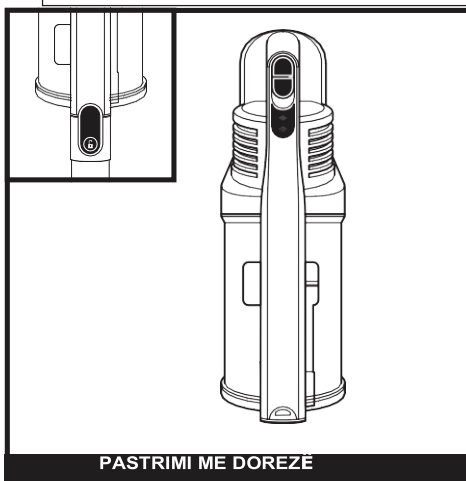

PASTRIMI ME DOREZE

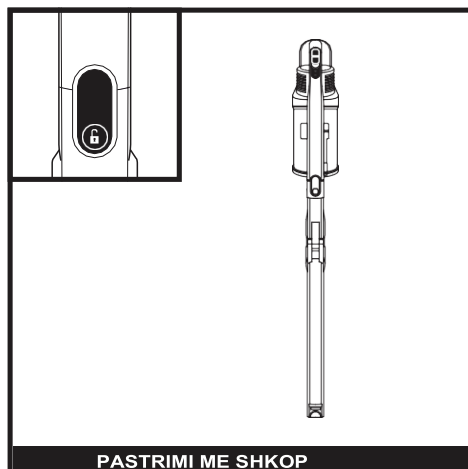

PASTRIMI ME SHKOP

Shtypni butonin e lëshimit të shkopit për të ngritur vakumin e dorës nga shkopi. Shkëlqyeshëm për pastrimin e shkallëve dhe mobiljeve dhe dyshemeve të tjera Me shtojca.

Mbajeni vakumin drejt dhe shtypni butonin e lëshimit të busullës ku pjesa e poshtme e shkopit të shkopit takohet me busullën. Ngrihu për t'u ndarë.

Shkëlqyeshëm për pastrimin e modelimeve, ventilatorëve të tavanit, shilljeve të dritareve dhe zonave të tjera të vështira për t'u arritur.

**SHËNIM:** Të gjithë aksesoret janë të përputhshëm si me shkopin magjik ashtu edhe me vakumin portativ.

FLEXOLOGJIA® DOFAT

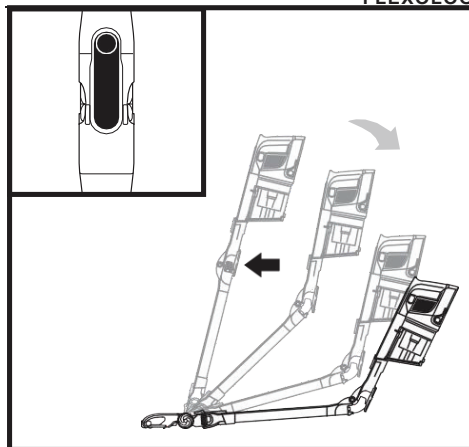

Shtypni shkopin fleksibël® për të zhbllokuar pjesën e pasme të shkopit, pastaj rregulloni këndin.

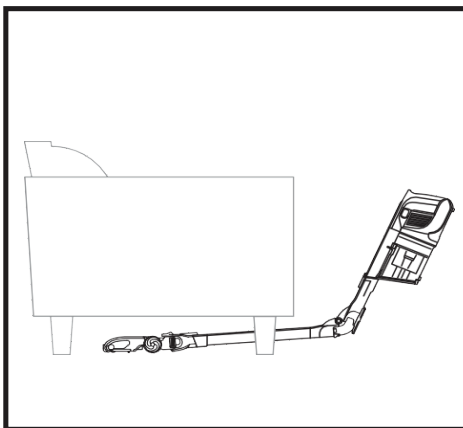

Rregulloni shkopin magjik në një kënd më të vogël për pastrim të lehtë nën mobilje

FLEXOLOGJIA® MAGAZINIMI

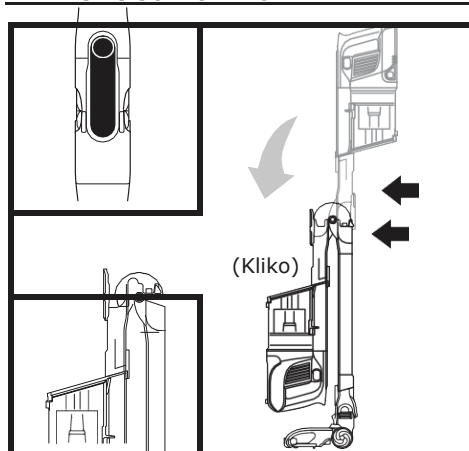

Për ta vënë vakumin në modalitetin e ruajtjes, shtypni latkun e lëshimit derisa vakumi i mbajtur në dorë të klikohet dhe të kyçet.

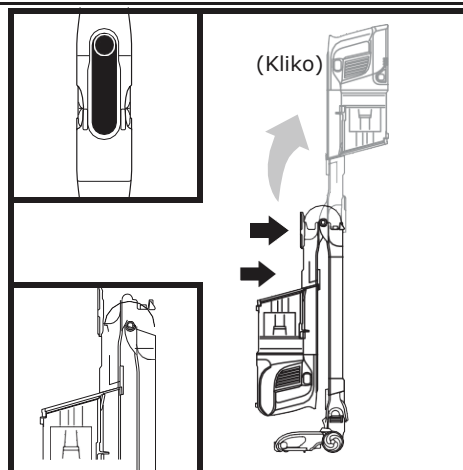

Për të hequr vakumin nga modaliteti i ruajtjes, ngrini vakumin e dorës derisa shkopi të klikohet në vend.

## MBAJTJA E VAKUMIT

### ZBRAZJA E KUPËS SË PLUHURIT

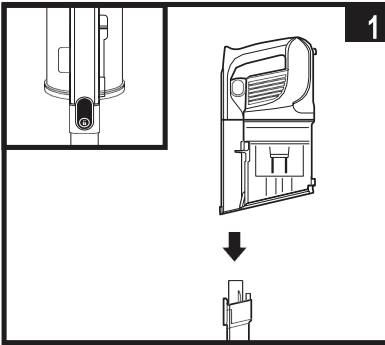

Shtypni butonin e lëshimit dhe fikni vakumin e dorës nga shkopi.

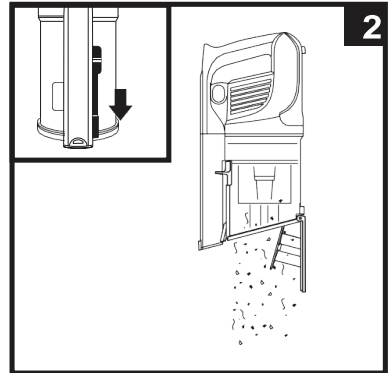

Për të zbrazur **kupën** e pluhurit ndërsa është ngjitur në vakumin e dorës, poziciononi kupën e pluhurit mbi një kosh plehrash dhe lëvizni kapakun e lëshimit të rrëshqitjes përpara.

### HEQJA DHE PASTRIMI I KUPËS SË PLUHURIT

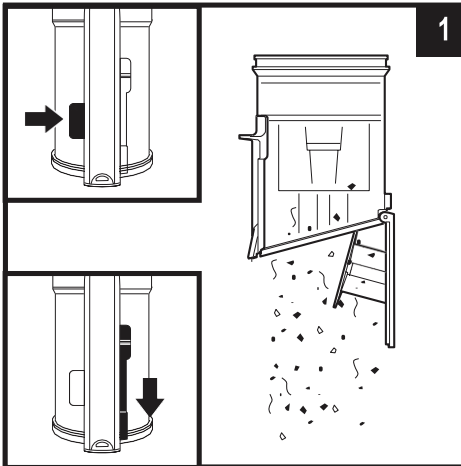

Për të hequr kupën e pluhurit nga vakumi i dorës, shtypni butonin e **lëshimit të kupës** së pluhurit pranë busullës së vakumit të mbajtur me dorë.

Për të zbrazur pluhurin dhe mbeturinat, mbajeni kupën e pluhurit mbi plehra dhe pastaj lëvizni kapakun e lëshimit të rrëshqitjes përpara.

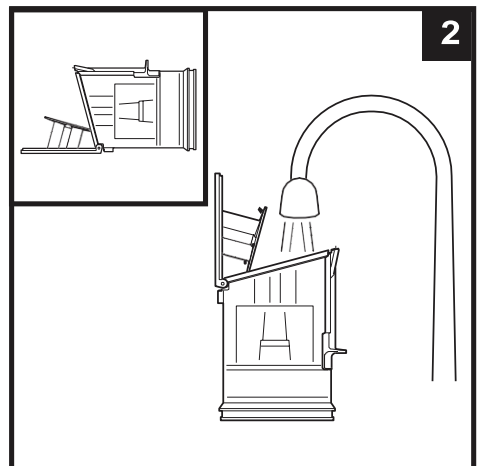

Për të pastruar pjesën e brendshme të filxhanit të pluhurit, rindeze me ujë, lëre mënjanë për të tharë ajrin për të paktën 24 orë para se të riinstalohet.

## MBAJTJA E VAKUMIT

### PASTRIMI I FILTRAVE

Për të pastruar filtrat, shpëlajini vetëm me ujë. Lejoni që të gjithë filtrat të thahen plotësisht nga ajri për të paktën 24 orë para se të riinstalohen për të parandaluar që lëngu të zvarritet në pjesët elektrike. Pastroni filtrat të paktën një herë në muaj dhe filtrin të paktën një herë në vit. Hiqni papastërtitë midis lavazheve kur është e nevojshme. Pastrimi i shpeshtë ndonjëherë mund të jetë i nevojshëm nëse përdoret me tepri.

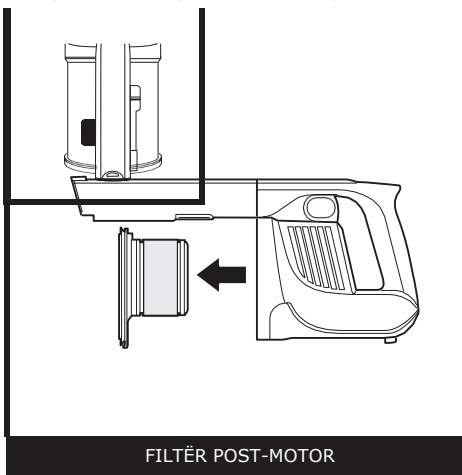
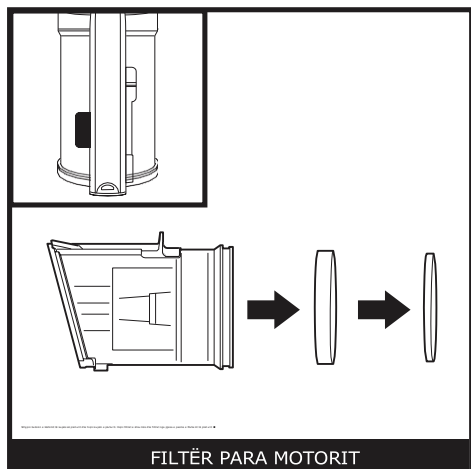

Hiqe kupën e pluhurit. Hiqe filtrin nga vakumi i dorës.

Shkumë para-motorike dhe kit filtër ndjerë

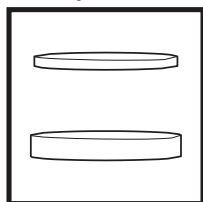

Filtër post-motor

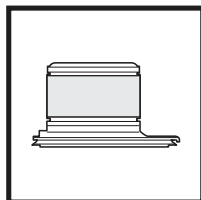

Post-Motor Filtri

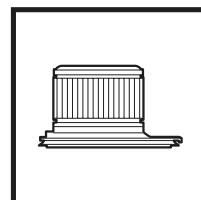

**E RËNDËSISHME: MOS përdorni sapun kur pastroni filtrat. Përdorni vetëm ujë.**

**DYSHEMEJA NOZZLE**

Nëse vraponi mbi një objekt të fortë ose të mprehtë ose vëreni një ndryshim të zhurmës gjatë vakumit, kontrolloni për bllokime ose objekte të kapura në furçë.

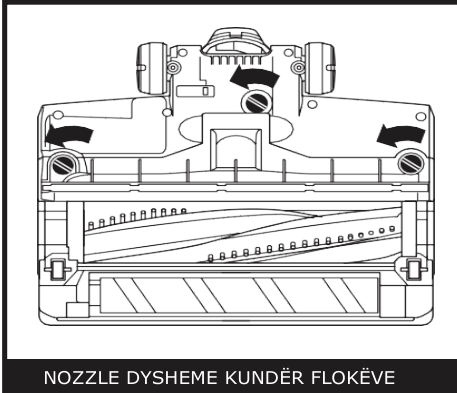

- A. Fike vakumin.
- B. Duke përdorur një monedhë, kthejini bravat në mënyrë të kundërt për t'u hapur, pastaj ngrini kapakun për të hyrë në furçë.
- C. Pastroni rrugët e frymëmarrjes nga bllokimet.
- D. Zëvendësoni kapakun duke rrëshqitur insertet në slots dhe pastaj duke shtypur poshtë të gjitha anët përpara se t'i ktheni bravat në drejtim të orës për t'u mbyllur. Një klikim i dëgjueshëm do të dëgjohej pasi të sigurohen bravat.

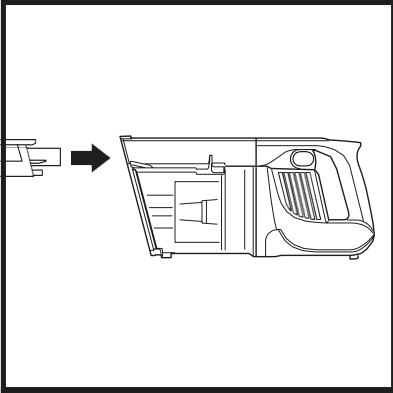

**Kontrolloni për bllokimet në vakumin e dorës:**

- A. Fike vakumin.
- B. Hiqe vakumin e dorës nga shkopi.
- C. Kontrolloni hyrjet e filxhanit të pluhurit dhe hiqni çdo mbeturina ose bllokime.

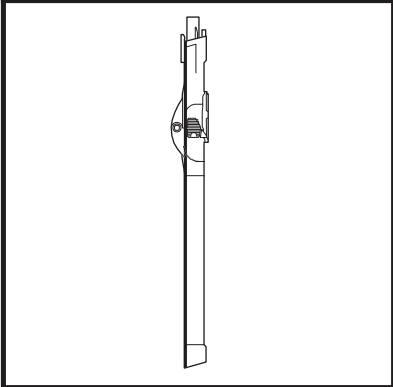

**Kontrolloni për bllokimet në shkop: Shkop**

**Flexolo®:**

- A. Fike vakumin.
- B. Hiqe vakumin e dorës dhe busullën e dyshemesë nga shkopi.
- C. Kontrolloni hyrjen në pengimin e® pjesës fleksiologjike të shkopit duke mbërthyer tabulatet në të dy anët e zorres dhe duke ngritur tubin për të hyrë në shkop.
- D. Pastroni mbeturinat dhe bllokimet.

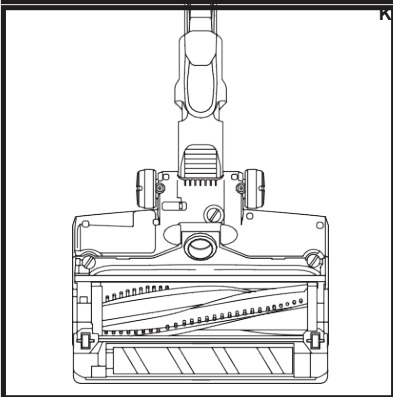

**Kontrolloni për bllokimet në busullën e dyshemesë:**

- A. Fike vakumin.
- B. Hiqe shkopin.
- C. Përdorni buzën e një monedhe për të hapur tre bravat në fund të busullës (shih faqen 12).
- D. Hiqe kapakun dhe anoni qafën e grykës së dyshemesë.
- E. Kontrolloni vrimën dhe hiqni çdo mbeturina ose bllokime.
- F. Zëvendësoni kapakun me një shtytje të fortë nga të gjitha anët dhe kthejini bravat në drejtim të orës.

**⚠️ KUJDES:** Për të zvogëluar rrezikun e goditjes dhe operimit të paqëllimshëm, fikni furnizimin me energji elektrike dhe hiqni baterinë litium-jon para se të shërbeni.

**Vakumi nuk mbledh mbeturina. Nuk ka thithje ose thithje të lehtë. Drita në busull është e kuqe. (Shih seksionin Block Check për më shumë informacion.)**

- Kontrolloni filtrat për të parë nëse duhet të pastrohen. Ndiqni udhëzimet për rinçimin dhe tharjen e plotë të filtrave para se t'i rifreskoni në vakum.
- Kupa e pluhurit mund të jetë plot; Kupë pluhuri bosh.
- Kontrolloni busullën e dyshemesë për bllokime; Hiqni bllokimet nëse është e nevojshme.
- Hiqini bristujt nga tapeti ose bristujt që mund të mbështillen rreth furçës.
- Kontrolloni lidhjen midis vakumit portativ dhe shkopit të kyçjes; Hiqni bllokimet nëse është e nevojshme. Nëse problemi vazhdon, ju lutemi kontaktoni Shërbimin ndaj Klientit.
- Kontrolloni hyrjen në bllokimin në shkop për çdo bllokim dhe pastroni mbeturinat.

**Vakumi ngre qilimat.**

- Sigurohuni që të mos ndizni modalitetin e nxitjes. Ki kujdes kur fërkon me delikatesë qilimat ose qilimat Skajet e qepura.
- Fikni pajisjen për të fikur furçën dhe rinisni me switch/selektorin e energjisë.

**Furça nuk kthehet.**

- Fike menjëherë vakumin. Hiq çdo bllokim para se ta ndezësh vakumin. Sigurohuni që vakumi i dorës të shtyhet aq larg sa të angazhojë furçën. Nëse furça ende nuk kthehet, ju lutemi kontaktoni shërbimin ndaj klientit.
- Nëse busulla e dyshemesë ka drita koke dhe ato nuk ndriçohen, ka një problem me lidhjen midis vakumit të dorës, shkopit dhe busullës. Përpiqu t'i zbërthesh dhe t'i rimarrësh copat. Nëse dritat e përparme ende nuk vijnë, ju lutemi kontaktoni Shërbimin ndaj Klientit.

**Vakumi fiket.**

Ka disa shkaqe të mundshme të një ndërprerjeje të vakumit vetë, duke përfshirë bllokimet, problemet e baterisë dhe mbinxhjen. Nëse vakumi fiket vetë, ndiqni këto hapa:

- Ndizni vakumin dhe kontrolloni treguesit e baterisë që ndodhen në pjesën manuale të vakumit. Nëse është e nevojshme ngarkimi, lidhuni derisa vakumi të fiket.
- Zbrazni filxhanin e pluhurit dhe pastroni filtrat (shih Zbrazja e filxhanit të pluhurit dhe Pastrimi i filtrave).
- Kontrolloni shkopin, lidhjet dhe hyrjet dhe hiqni bllokimet.
- Lëreni pajisjen dhe baterinë të ftohet për të paktën 45 minuta, derisa të kthehen në temperaturën e dhomës.
- Rinis me ndërrimin/selektorin e energjisë.

**SHËNIM:** Nëse vakumi ende nuk funksionon siç duhet, kontaktoni Shërbimin ndaj Klientit.

**Treguesit e baterisë në flashin e vakumit portativ.**

- Drita e poshtme LED ndriçon (Fig. A): Bateria duhet të ngarkohet.
- Dritat LED të sipërme dhe të poshtme flash (Fig. B): Temperatura e baterisë nuk është optimale, kështu që ngarkimi është përkohësisht pauzë. Lëreni baterinë të lidhur dhe ngarkimi do të rifillojë së shpejti.
- Nëse dritat e sipërme 2 ose më të ulëta 2 LED janë të ndezura (Fig. C, Fig. D), telefononi shërbimin ndaj klientit.



Fot  
ogr  
afia  
. A



Fot  
ogr  
afia  
. B



Fig.



Figura D

- A. 8 inch crack mjet
- B. 12 inch crack mjet
- C. 18" Mjet i prerjes flexi
- D. Çorape fleksibël
- E. Duster Crevice Tool
- F. Furçë për fshirjen e pluhurit
- G. Furçë pluhuri me shumë kënde
- H. Furçë pluhuri kundër alergjisë
- I. Mjet për veshje
- J. Mjet i gjerë për veshje
- K. Multi-Tool për kafshët shtëpiake
- L. Mjet i motorizuar për kafshët shtëpiake
- M. Shkopi i flexologjisë® nën aparat
- N. Home & Car Details Kit
- O. Pluhur i saktë
- P. Clip veglash të integruara
- Q. qese aksesorësh
- R. Bateria litium-jon
- S. Litium Ion Pack Power Pack Charger
- T. Kablli i ngarkimit

A



B



C



D



E



F



G



H



I



M



N



O



P



Q



R



S



T

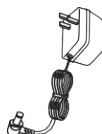

**SHËNIM:** Jo të gjitha shtesat vijnë me të gjitha njësitë. Ju lutemi referojuni Udhëzuesit të Fillimit të Shpejtë të bashkangjitur për konfigurimin e pajisjes suaj.

## PESË (5) VJET GARANCI E KUFIZUAR

Kur blini një produkt në Gjermani si konsumator, përfitonit të drejta ligjore që lidhen me cilësinë e produktit ("të drejtat tuaja ligjore"). Ju mund t'i zbatoni këto të drejta ligjore kundër tregtarit tuaj. Megjithatë, tek Shark ne jemi kaq të sigurt në cilësinë e produkteve tona ("Produktet") sa që ne ju japim një garanci shtesë të prodhuesit deri në pesë vjet (2 vjet si standard plus 3 vjet kur ju regjistroni ("Garancia e zgjatur"). Kjo garanci vlen vetëm për produktin nëse është blerë në një gjendje të re dhe të papërdorur. Këto kushte zbatohen vetëm për garancitë tona - të drejtat tuaja statutoare si blerës nuk janë ndryshuar. Vini re se garancia 5-vjeçare është në dispozicion në të gjitha vendet e BE-së dhe në Mbretërinë e Bashkuar nëse pushon së qeni një vend i BE-së gjatë periudhës së garancisë.

Termet më poshtë përshkruajnë parakushtet dhe fushëveprimin e garancive tona të lëshuara nga SharkNinja Germany GmbH, Kurt-Blau-Platz 8, 63450 Hanau (Gjermani) ("ne", "tanët" ose "ne"). Ato nuk ndikojnë në të drejtat ose detyrimet tuaja ligjore si tregtar dhe në kontratën tuaj me ta. E njëjta gjë vlen edhe nëse e keni blerë produktin direkt nga Shark. Një bateri litium-jon nuk mbulohet nga një garanci 5-vjeçare (shih garancinë e baterisë në faqen tjetër).

### Garancitë e peshkaqenëve™

Një pajisje shtëpiake si një aspirator është një investim i rëndësishëm. Makina juaj e re duhet të funksionojë siç duhet për sa më gjatë që të jetë e mundur. Garancia që vjen me të është një konsideratë e rëndësishme - dhe ajo pasqyron se sa besim ka prodhuesi në produktin e tyre dhe cilësinë e prodhimit.

Linja jonë e ndihmës për shërbimin ndaj klientit (0800 000 9063) është e hapur nga ora 9:00 deri në 6:00 pm të hënën deri të premten. Është e lirë të telefonosh dhe do të kontaktohesh drejtpërdrejt nga një përfaqësues i Peshkaqenit. Gjithashtu do të gjeni mbështetje online në [www.sharkclean.eu](http://www.sharkclean.eu).

### Si ta regjistroj garancinë time të zgjatur?

Ju mund të regjistroni garancinë tuaj online brenda 28 ditëve të blerjes. Për të kursyer kohë, ju do të keni nevojë për informacionin e mëposhtëm në lidhje me makinën tuaj:

- Modeli nr.
- Numri serial (vetëm nëse është i disponueshëm)
- Data e blerjes së produktit (shënim konfirmimi ose dorëzimi) Për

t'u regjistruar online, ju lutemi vizitoni [www.sharkclean.eu](http://www.sharkclean.eu)

### E RËNDËSISHME

- Garancia mbulon produktin tuaj për 2 vjet (ose 5 vjet, nëse regjistrohet) duke filluar nga dita e blerjes.
- Ju lutem mban konfirmimin në çdo kohë. Nëse keni nevojë të përdorni garancinë tuaj, ne do të kemi nevojë për konfirmim për të konfirmuar se informacioni që na është dhënë është i saktë. Dëshitimi për të prodhuar një certifikatë të vlefshme do të anulohet garancinë tuaj.

### Cilat janë përfitimet e regjistrimit të garancisë sime?

Kur regjistroni garancinë tuaj, ju mund të zgjidhni të merrni buletin tonë i cili përmban këshilla, këshilla dhe konkurse. Dëgjoni lajmet më të fundit për teknologjinë e re të Shark dhe nisjet. Nëse regjistroni garancinë tuaj online, do të merrni konfirmimin e menjëhershëm se keni marrë detajet tuaja.

Detajet e politikës sonë të privatësisë mund të gjenden në [www.sharkclean.eu](http://www.sharkclean.eu)

### Sa kohë janë të garantuara produktet tona?

Besimi ynë në dizajnin tonë dhe kontrollin e cilësisë do të thotë se produkti juaj është i garantuar për një total prej pesë vjetësh (2 vjet plus një garanci të zgjatur 3-vjeçare).

### Çfarë mbulohet nga garancia?

Riparimi ose zëvendësimi (sipas dëshirës së Peshkaqenit) të produktit tuaj, duke përfshirë të gjitha pjesët dhe punën në rast të ndonjë defekti në projektim, materiale dhe punë (duke përfshirë kostot e transportit detar dhe të transportit). Garancia jonë është përveç të drejtave tuaja statutoare si konsumator.

### Çfarë nuk mbulohet nga garancia?

- Locks - Për detaje se si të zhblokoni aspiratorin tuaj, ju lutem referojuni manualit të udhëzimeve.
- Veshje dhe lot normal si furçe, fitil, rrip, bateri, hoses, etj.
- Dëmtime aksidentale, gabime të shkaktuara nga përdorimi ose kujdesi neglizhent, abuzimi, neglizhenca, operimi i paskrupullt ose trajtimi i aspiratorit që nuk përputhet me manualin e peshkaqenit të furnizuar me makinën tuaj.
- Përdorimi i aspiratorit për çdo gjë tjetër përveç nevojave normale të shtëpisë.
- Përdorimi i pjesëve që nuk janë të instaluar ose të instaluar në përputhje me udhëzimet për përdorim.
- Përdorimi i pjesëve dhe aksesoreve që nuk janë pjesë rezervë peshkaqenit.
- Instalim i pasaktë (përveç nëse instalohet nga Shark).
- Riparimet ose ndryshimet e bëra nga palë të tjera përveç Shark ose agjentëve të tij, përveç nëse mund të tregoni se riparimet apo ndryshimet e bëra nga persona të tjerë nuk janë të lidhura me defektin ndaj të cilit zbatoni garancinë.
- Bateria litium-jon. Shih faqen tjetër për garancinë e baterisë.

### Çfarë ndodh kur garancia ime skadon?

Shark nuk projekton produkte për të zgjatur për një kohë të kufizuar. Ne vlerësojmë se mund të ketë një dëshirë për klientët tanë që të duan që aspiratorët e tyre të riparohen pas skadimit të garancisë. Në këtë rast, ju lutemi kontaktoni linjën tonë të ndihmës së klientit pa pagesë dhe pyetni rreth programit tonë të garancisë, në 0800 000 9063.

### Ku mund të blej pjesë dhe aksesore të vërtetë të këmbimit të peshkaqenëve?

Pjesët dhe aksesoret e peshkaqenëve janë zhvilluar nga të njëjtët inxhinierë që zhvilluan vakumin tuaj të Peshkaqenit. Në [www.sharkclean.eu](http://www.sharkclean.eu) do të gjeni një gamë të plotë të pjesëve rezervë të Peshkaqenit, pjesëve të këmbimit dhe aksesoreve për të gjitha makinat e Peshkaqenit.

Mos harroni se përdorimi i pjesëve zëvendësuese mund të anulohet garancinë e prodhuesit. Megjithatë, të drejtat tuaja ligjore nuk ndryshohen.

## DY (2) VJET GARANCI TË KUFIZUAR NË BATERI

Kur blini një produkt në Gjermani si konsumator, ju përfitonin nga të drejtat ligjore që lidhen me cilësinë e produktit ("të drejtat tuaja statutorë"). Megjithatë, tek Shark ne jemi kaq të sigurt në cilësinë e produkteve tona ("Produktet") sa që ne ju japim një garanci shtesë të prodhuesit deri në dy vjet. Kjo garanci vlen për produktin vetëm nëse blihet në gjendje të re dhe të papërdorur. Këto terma dhe kushte zbatohen vetëm për garancinë e baterisë së prodhuesit tonë ("garancia e baterisë") – të drejtat tuaja statutorë si blerës nuk preken. Ju lutem vini re se garancia 2-vjeçare është në dispozicion në të gjitha vendet e BE-së dhe në Mbretërinë e Bashkuar nëse ajo pushon së qeni një vend i BE-së gjatë periudhës së garancisë.

Terma më poshtë përshkruajnë parakushtet dhe fushëveprimin e garancisë sonë të baterisë lëshuar nga SharkNinja Germany GmbH, Kurt-Blaum-Platz 8, 63450 Hanau (Gjermani) ("ne", "tanët" ose "ne"). Ato nuk ndikojnë në të drejtat ose detyrimet tuaja statutorë të tregtarit dhe kontratën tuaj me ta.

### Garancitë e peshkaqenëve®

Linja jonë e ndihmës për shërbimin ndaj klientit (0800 000 9063) është e hapur nga ora 9 e mëngjesit deri në orën 18:00 të hënën deri të premtën. Është e lirë të telefonosh dhe do të kontaktohesh drejtpërdrejt nga një përfaqësues i Peshkaqenit. Gjithashtu do të gesh mbështetje online në [www.sharkclean.eu](http://www.sharkclean.eu).

### Si të regjistroj një garancië të zgjatur peshkaqeni?

Ju mund të regjistroni garancinë tuaj online brenda 28 ditëve të blerjes. Për të kursyer kohë, ju do të keni nevojë për informacionin e mëposhtëm në lidhje me Prod-uct tuaj:

- Modeli nr.
- Numri serial (vetëm nëse është i disponueshëm)
- Data e blerjes së produktit (shënim konfirmimi ose dorëzimi) Për t'u regjistruar online, ju lutemi vizitoni [www.sharkclean.eu](http://www.sharkclean.eu)

### E RËNDËSISHME

- Garancia e baterisë mbulon baterinë tuaj për 2 vjet duke filluar nga dita e blerjes.
- Ju lutem mban konfirmimin në çdo kohë. Nëse keni nevojë të përdorni garancinë tuaj, ne do të kemi nevojë për konfirmim për të konfirmuar se informacioni që na është dhënë është i saktë. Dështimi për të prodhuar një certifikatë të vlefshme do të anulohet garancinë tuaj.

### Cilat janë përfitimet e regjistrimit të garancisë së baterisë sime?

Kur të regjistroni garancinë tuaj, ne do të kemi detajet tuaja në dorë nëse ndonjëherë kemi nevojë për të marrë në kontakt. Ju gjithashtu mund të merrni këshilla se si të merrni më të mirën nga vakumi Shark dhe të dëgjoni të rejtat më të fundit në lidhje me teknologjinë e re të Shark dhe launches. Nëse e regjistroni garancinë tuaj online, do të merrni konfirmimin e menjëhershëm se keni marrë informacionin tuaj.

Detajet e politikës sonë të privatësisë mund të gjenden në [www.sharkclean.eu](http://www.sharkclean.eu)

### Sa kohë janë të garantuara bateritë e reja litium-jon të Peshkaqenit?

Besimi ynë në dizajnin tonë dhe kontrollin e cilësisë do të thotë se bateria në aspiratorin tuaj të ri Shark është e garantuar për një total prej 2 vjetësh.

### Çfarë mbulohet nga garancia e baterisë sime?

- A. Bateria origjinale litium-jon, sipas dëshirës së Shark, do të zëvendësohet ose riparohet brenda 2 viteve nga data e blerjes (përfshirë kostot e transportit detar dhe të transportit).
- B. Në rast të rrallë që lëshohet një zëvendësim i baterisë, garancia e zëvendësimit të baterisë skadon gjashtë muaj pas datës së marrjes së zëvendësimit të baterisë ose pjesës tjetër të garancisë ekzistuese, cilado qoftë më vonë.

### Çfarë nuk mbulohet nga garancia e baterisë?

- A. Veshja dhe lotimi normal i një baterie litium-jon, brenda gamës së temperaturës të specifikuar në seksionin e udhëzimeve të sigurisë .
- B. Çdo bateri që është falsifikuar ose përdorur për qëllime komerciale.
- C. Dëmet e shaktuara nga keqpërdorimi, keqpërdorimi, përdorimi i një vakumi jashtë rrezes së miratuar të temperaturës, ose trajtimi jokonsekuent , ose dëmtimi për shkak të keqmenaxhimit në tranzit.
- D. Dëmtimi ose dëmtimi i shkaktuar njerëzve apo gjërave të tjera përveç vetë baterisë.
- E. Instalim i pasaktë (përveç nëse instalohet nga Shark).
- F. Riparimet ose ndryshimet e bëra nga palë të tjera përveç Shark ose agjentëve të tij, përveç nëse mund të tregoni se riparimet apo ndryshimet e bëra nga të tjerët nuk janë të lidhura me defektin për të cilin zbatoni garancinë e baterisë.

### Probleme me baterinë

Nëse bateria juaj litium-jon nuk funksionon siç duhet ndërsa përdoret në kushte normale shtëpiake brenda periudhës së garancisë, ju lutemi telefononi linjën tonë të ndihmës së klientit pa pagesë në 0800 000 9063 për ndihmë dhe mbështetje të produktit.





Euro-Pro Europe Limited 3150 Century Way Thorpe Park  
Leeds LS15 8ZB  
0800 862 0453  
ninjakitchen.eu

Ilustrimet mund të ndryshojnë nga produkti i vërtetë. Ne jemi vazhdimisht duke u përpjekur për të përmirësuar produktet tona; Prandaj, specifikimet e përmbajtura këtu janë subjekt i ndryshimit pa njoftim.

© 2019 SharkNinja Operating LLC. Flexology®, SHARK janë marka tregtare të regjistruara të SharkNinja Operating LLC.

IZ201EU IZ251EU IB MP 191018 Mv1 SERIES PRINTED IN CHINA

 @sharkcleaninguk

 @sharkcleanuk

 @sharkcleanuk



**COMTRADE  
DISTRIBUTION**

Друштво за производство, промет и услуги **Комтрејд Дистрибуција Скопје**

Компани për prodhim, shitje dhe shërbime **Comtrade Distribution Shkup**

Продажба и сервис/Shitje dhe servis: Скопје, Бул.Киро Глигоров бр.13, Скопје, Kiro Gligorov 13

Тел/Факс- Tel/Fach: 02 3090 050 3091 112/

## ГАРАНТЕН ЛИСТ/ FLETË GARANCONI

### Податоци за крајниот корисник/ Të dhënat e përdoruesit fundor:

Име и презиме (име на фирма)/Emri dhe mbiemri (emri i kompanisë) \_\_\_\_\_

Адреса/ Adresë: \_\_\_\_\_

Потпис на корисникот/Nënskrimi i përdoruesit: \_\_\_\_\_ број на л.к/Numri i ID-së \_\_\_\_\_

Број на фискалната сметка (фактура)/ Numri i llogarisë fiskale (faturë) \_\_\_\_\_

Во/ Në \_\_\_\_\_, Дата/Data: \_\_\_\_\_

М.Р

Потпис/ Nënskrimi \_\_\_\_\_

### Податоци за продавачот:

Име и презиме (име на фирма): \_\_\_\_\_

Адреса/ Adresë \_\_\_\_\_

Потпис на корисникот/Nënskrimi i përdoruesit: \_\_\_\_\_ број на л.к/Numri i ID-së \_\_\_\_\_

Број на фискалната сметка (фактура)/ Numri i llogarisë fiskale (faturë) \_\_\_\_\_

Во/ Në \_\_\_\_\_, Дата/Data: \_\_\_\_\_

М.Р

Потпис/ Nënskrimi \_\_\_\_\_



**Задолжително запознајте се со гарантните услови на следните страни од овој документ/Sigurohuni që të njiheni me kushtet e garancisë në faqet vijuese të këtij dokumenti**

Уредите се тестирали и атестирали согласно Правилникот за атестирање на производите кои предизвикуваат радио-фреквенциски пречки/Pajisjet janë testuar dhe certifikuar në përputhje me rregulloret për certifikimin e produkteve që shkaktojnë interferenca në radiofrekuencë

Спецификација на испорачаните производи/Specifikimi i produkteve të dorëzuara

Сервисен Купон бр 1 (Купонот се пополнува само во случај на поединечна рекламација/ Купонот i Servisimit Nr.2 (Купонот plotësohet vetëm në rast reklamacionit individual))

Име/Emri:	Сер.бр./Nr.ser:	Дата на Прием/ Data e pranimit:
Опис на сервисна интервенција: Përshkrimi i ndërhyrjes së servisimit:		Дата на Сервисирање Data e servisimit:
		Дата на испорака/ Data e dorëzimit:
		Сервисер/Serviceit:

Сервисен Купон бр 2 (Купонот се пополнува само во случај на поединечна рекламација/ Купонот i Servisimit Nr.2 (Купонот plotësohet vetëm në rast reklamacionit individual))

Име/Emri:	Сер.бр./Nr.ser:	Дата на Прием/ Data e pranimit:
Опис на сервисна интервенција: Përshkrimi i ndërhyrjes së servisimit:		Дата на Сервисирање Data e servisimit:
		Дата на испорака/ Data e dorëzimit:
		Сервисер/Serviceit:

Сервисен Купон бр (Купонот се пополнува само во случај на поединечна рекламација/ Купонот i Servisimit Nr.2 (Купонот plotësohet vetëm në rast reklamacionit individual))

Име/Emri:	Сер.бр./Nr.ser	Дата на Прием/Data:
Опис на сервисна интервенција: Përshkrimi i ndërhyrjes së servisimit		Дата на Сервисирање: Data e servisimit
		Дата на испорака: Data e dorëzimit
		Сервисер/Serviceit:

## Изјава

Потрошувачот има законски права кои произлегуваат од националното законодавство со кои се регулира продажбата на производите и правата не се загрозени со гаранцијата. Трошоците за отстранување на дефектите паѓаат на товар на давателот на гаранцијата.



## Detyrimet e blerësit

Blerësi është i detyruar të:

1. në momentin e marrjes së pajisjes, vëreni mosplotësimin e saj ose dëmtimin fizik, sepse ankesat shitesë të atij lloji nuk do të jenë të vlefshme.
2. është i detyrueshëm respektimi i udhëzimeve për përdorimin e pajisjes
3. të sigurojë kushtet mjedisore që janë të përcaktuara në dokumentacionin e pajisjes dhe të sigurojë që pajisja të jetë e mbrojtur nga çdo lloj rrezatimi
4. për të siguruar një burim të qëndrueshëm të energjisë elektrike
5. Pëpara përdorimit të parë, njihuni me kushtet e funksionimit të pajisjes, kushtet e kësaj garancie si dhe me dokumentacionin teknik.
6. Në rast pretendimi për pajisjen, është e detyrueshme të dorëzoni një llogari fiskale (faturë) dhe një kartë garancie origjinale të certifikuar. Të gjitha të listuara duhet të plotësohen dhe certifikohen siç duhet
7. Nëse nuk jemi në gjendje të riparojmë pajisjen ose ta zëvendësojmë atë me një të re, ekuivalente me një të re ose me një produkt të ofruar nga prodhuesi, paketi i plotë origjinal do të dorëzohet dhe do të zbritet nga shuma e destinuar për rimbursim përdorues. Në rastin e zëvendësimit të pajisjes, komponentët që mungojnë nga kompleti i ri i pajisjes do të mbahen

## Garancia nuk është e vlefshme për shkak të:

- instalim joadekuat ose përdorim joprofesional ose mirëmbajtje joadekuata
- dëmtime mekanike, kimike ose ndonjë dëm tjetër gjatë transportit, gjatë shpaktimit ose përdorimit të pajisjes
- ndryshimi i tensionit të rrjetit elektrik, rrufeja dhe dukuritë shoqeruese.
- Forca madhore ose fatkeqësitë natyrore
- përdorimi i softuerit, mediave të luajtjes (qoftë optike ose magnetike), pajisjeve lidhëse, pajisjeve të tjera li dhëse, pjesëve ose materialeve harxhuese që nuk janë produkt ose të autorizuar nga prodhuesi
- modifikimet dhe riparimet e paautorizuara dhe pasojat që rrjedhin prej tyre
- ndikimi i jashtëm: lagështia, uji, nehtësia, dridhja, pluhuri, kushtet ekstreme dhe mjedisi i jashtëm, etj.
- për pjesët që konsumohen gjatë përdorimit: tonerët, fishkët, kokën e printerit me bojë, tërheqës me rul, mekanizmat e transportit të letrës
- për pjesët që konsumohen gjatë përdorimit: gomat e dyerve që i nënshtrohen dëmtimeve mekanike, thika, pendët, etj.

## Humbja e garancisë

- Nëse konstatohet se (Komtregj Distribucija DOOEL Service) është kryer ndërhyrje e paautorizuar e shërbimit në pajisjet e reklamuar.
- përdorimi joprofesional dhe i pajisjes së shprehur
- mosrespektimi i kushteve të përcaktuara në kapitullin e detyrimeve të blerësit, pikat: 2, 3, 4, 5 dhe 6,

Спецификација на испорачаните производи/ Спецификimi i produkteve të dorëzuara

## Производ:

## Сериски број:

Во случај корисникот на уредот да користи не оригинален или поправан поплач за полнење на истиот, не се признава гаранцијата на целиот уред./ Në rast se përdoruesi i pajisjes përdor një karikues jo original ose të riparuar për ta ngarkuar atë, garancia e të gjithë pajisjes nuk njihet.

- \*Гаранција на Tesla ТВ 36 месеци/ Гаранци për bateri dhe përshatës për Tesla TV, 36 muaj
- \*Гаранција на Тошиба ТВ 24 месеци/ Гаранци për bateri dhe përshatës për Toshiba TV, 24 muaj
- \*Гаранција на TCL ТВ 24 месеци/ Гаранци për bateri dhe përshatës për TCL TV, 24 muaj
- \*Гаранција на батерија за Лаптоп ACER-12 месеци/ Гаранcia e baterisë për Laptop ACER - 12 muaj
- \*Гаранција на адаптер за Лаптоп ACER-12 месеци/ Гаранcia e përshatës për Laptop ACER - 12 muaj
- \*Гаранција на Тесла фриџидери, шпорети, машини за перење, машини за сушење, машини за садови и вградин апарати 60 месеци/ Гаранци për frigoriferët Tesla, soba, lavatrise, tharëse, pjaltareshë dhe pajisje të integruara 60 muaj
- \*Гаранција на Тесла аспиратори 24 месеци/ Гаранци për aspiratorët TESLA për 24 muaj
- \*Гаранција на Тесла микробранови печки и мали кукчи апарати 12 месеци/ Гаранци për furrat me mikrovalë Tesla dhe pajisjet e vogla shtëpiake për 12 muaj
- \*Гаранција на Xiaomi монитори за температура и влажност 3 месеци / Гаранци për monitorët Xiaomi për 3 muaj
- \*Гаранција на Xiaomi мауси 6 месеци/ Гаранcia e mausit Xiaomi 6 muaj
- \*Гаранција на Xiaomi PowerBank 6 месеци / Гаранци për PowerBank Xiaomi për 6 muaj
- \*Гаранција на Xiaomi слушалки 6 месеци / Гаранци për kufje Xiaomi për 6 muaj
- \*Гаранција на Xiaomi диклензери 6 месеци / Гаранци për dispenzuesve Xiaomi për 6 muaj
- \*Гаранција на Xiaomi звучници 6 месеци / Гаранци për folësit Xiaomi për 6 muaj
- \*Гаранција на Xiaomi адаптер 6 месеци / Гаранци për përshatës Xiaomi për 6 muaj
- \*Гаранција на Xiaomi батери за скутер 6 месеци/ Гаранcia e bateri skuteri Xiaomi 6 muaj
- \*Гаранција на Xiaomi скутер,рутер, брич, алат, фен за коса,правоинструмент,TV Box, четка за заби,процектор,Humidifier,чајник,сензор,вага, Mi Camera,точак, приклучувач на воздух, часовник, Mi bands и греални 12 месеци / Гаранци për skuterin Xiaomi, ruter, brisk, vegla, tharëse flokësh, fshesë e kontakt, TV Box, furgë dhëmbësh, projektor, lagështues, kazan, sensor, reshore, Mi Kamera, motë, pastures ajri, orë, shirta Mi dhe ngrohës 12 muaj.
- \*Гаранција на Xiaomi таблет и мобилни телефони 24 месеци / Гаранци për tabletët dhe celularët Xiaomi për 24 muaj
- \*Гаранција на Segway тротинети 24 месеци/ Гаранци për skuterët Segway 24 muaj
- \*Гаранција на SharkNinja производи 24 месеци/ Гаранcia e produkteve Shark për 24 muaj

Гаранција за ACER/PackardBell Преносен Компјутер/ Гаранcia e laptopit ACER/PackardBell	Физичко лице 24 месеци/ Personi fizik 24 muaj	Правно лице 12 месеци/ Person juridik 12 muaj
--	---	---

